

# ŠKOLSKI KURIKULUM



Makarska, rujan 2024.

## Sadržaj:

|   |    |
|---|----|
| UVODNE NAPOMENE .....   | 5  |
| Cilj školskog kurikuluma.....   | 6  |
| Zadaci školskog kurikuluma .....  | 6  |
| Aktivnosti u školskom kurikulumu .....  | 6  |
| Nositelji aktivnosti izrade i donošenja školskog kurikuluma .....                             | 7  |
| Javnost rada .....  | 7  |
| VREMENIK IZRADA I OBRANE ZAVRŠNOG RADA 2024./2025.....  | 5  |
| IZBORNA NASTAVA .....   | 6  |
| DODATNA I DOPUNSKA NASTAVA/PRIPREMA ZA POLAGANJE ISPITA DM .....                              | 7  |
| EKSKURZIJE, IZLETI I TERENSKA NASTAVA .....   | 8  |
| POSJETI.....  | 10 |
| SUDJELOVANJE I ORGANIZIRANJE KULTURNIH, SPORTSKIH I DRUGIH<br>MANIFESTACIJA I AKTIVNOSTI..... | 12 |
| PROJEKTI .....  | 15 |
| OSTALE ODGOJNO - OBRAZOVNE AKTIVNOSTI .....   | 17 |
| IZDAVAČKA DJELATNOST .....  | 19 |
| IZBORNA NASTAVA .....   | 20 |
| Procesna mjerenja.....  | 21 |
| Rasklopna postrojenja .....   | 22 |
| Digitalna elektronika 3.G.....  | 23 |
| Digitalna elektronika - 4.G .....   | 24 |
| Vjeronauk - Katolički - 1. razred četverogodišnjih zanimanja.....                             | 25 |
| Vjeronauk - Katolički - 2. razred četverogodišnjih zanimanja.....                             | 26 |
| Vjeronauk - Katolički - 3. razred četverogodišnjih zanimanja.....                             | 27 |
| Vjeronauk - Katolički - 4. razred .....   | 29 |
| Vjeronauk - Katolički - 1. razred trogodišnjih zanimanja.....                                 | 31 |
| Vjeronauk - Katolički - 2. razred trogodišnjih zanimanja.....                                 | 32 |
| Vjeronauk - Katolički - 3. razred trogodišnjih zanimanja.....                                 | 33 |
| Etika - za 1. razrede trogodišnjih i četverogodišnjih programa .....                          | 35 |
| Etika - za 2. razrede trogodišnjih i četverogodišnjih programa .....                          | 36 |
| Etika - za 3. razrede trogodišnjih i četverogodišnjih programa .....                          | 37 |
| Etika - za 4. razred četverogodišnjih programa.....   | 38 |
| DODATNA I DOPUNSKA NASTAVA .....  | 39 |
| Knjigovodstvo - dopunska nastava .....  | 40 |
| Recepcijsko poslovanje - pripremanje učenika za natjecanje .....                              | 41 |
| Praktična nastava - pripremanje učenika za natjecanje.....                                    | 42 |
| Ugostiteljsko posluživanje - pripremanje učenika za natjecanje.....                           | 43 |

|  |    |
|--|----|
| Kuharstvo - pripremanje učenika za natjecanje.....   | 44 |
| Školski sportski klub Mucrum .....   | 45 |
| Razvoj medijske pismenosti, proučavanje kulturne baštine i književnosti .....              | 46 |
| Hrvatski jezik - dodatna nastava: priprema učenika za polaganje ispita Državne mature..... | 50 |
| Engleski jezik - dodatna nastava: priprema učenika za polaganje ispita Državne mature..... | 51 |
| IZLETI I EKSKURZIJE .....  | 52 |
| Maturalna ekskurzija .....   | 53 |
| Školski izlet ili dvodnevna ekskurzija 1. do 4. ....                                       | 54 |
| Stručni izlet u Split - obilježavanje Svjetskog dana turističkih vodiča.....               | 55 |
| Stručni izlet u Zadar i posjet turističkom naselju Zaton .....                             | 56 |
| Školski izlet na Humac - susret maturanata Splitsko-makarske nadbiskupije.....             | 57 |
| Školska ekskurzija - Bolonja - posjet sajmu frizera, preparata za kosu i ljepotu .....     | 58 |
| Školski izlet - Dubrovnik - posjet kruzeru .....   | 59 |
| Školski izlet - Posjet vinariji.....   | 60 |
| Školska ekskurzija - Tehnički muzej - Institut R. Bošković .....                           | 61 |
| Terenska nastava - HE Zakučac - Omiš .....   | 62 |
| Terenska nastava - Posjet HE na rijeci Cetini .....  | 63 |
| Stručni izlet u Zagreb: Hrvatski sabor i Hrvatska narodna banka .....                      | 64 |
| Sarajevo, Mostar - dvodnevni izlet ili jednodnevni izlet .....                             | 65 |
| POSJETI.....   | 66 |
| Posjet baroknoj katedrali Sv. Marka u Makarskoj.....                                       | 67 |
| Posjet prezentacijskom centru parka prirode Biokovo "Adrion srce planine" .....            | 68 |
| Posjet meteorološkoj postaji .....   | 69 |
| Posjet Gradskom muzeju .....   | 70 |
| Posjeti zaštićenih područja u Republici Hrvatskoj.....                                     | 71 |
| Posjet Malakološkom muzeju u Makarskoj .....   | 72 |
| Posjet zvjezdarnici u Makarskoj .....  | 73 |
| Posjet TZ grada Makarske .....   | 74 |
| Posjet kazalištu.....  | 75 |
| Posjet kinu .....  | 76 |
| Posjet ugostiteljsko turističkim školama .....   | 77 |
| Posjet parfumerijama i specijaliziranim radnjama preparata za njegu kose .....             | 78 |
| Posjet mesnici i ribarnici.....  | 79 |
| Posjet pekarnici, slastičarnici i tržnici .....  | 80 |
| Posjet Sajmu Gast.....   | 81 |
| Posjet hotelu ili restoranu.....   | 82 |
| Posjet većem regionalnom centru kompetentnosti (Osijek, Dubrovnik i sl.) .....             | 83 |
| Posjet Odsjeku Sveučilišta u Splitu - smjer Hotelijerstvo i gastronomija u Makarska. ....  | 84 |

|  |     |
|--|-----|
| Posjet hotelu u sastavu hotelskog lanca .....  | 85  |
| SUDJELOVANJE I ORGANIZIRANJE KULTURNIH, SPORTSKIH I DRUGIH<br>MANIFESTACIJA I AKTIVNOSTI.....                                  | 86  |
| Sudjelovanje na Zlatnoj večer matematike .....   | 87  |
| Sudjelovanje u Kamelija kupu .....   | 88  |
| Sudjelovanje na Smotri škola - Vis (Komiža) .....  | 89  |
| Sudjelovanje na Danima biokovskog krumpira (Park prirode Biokovo) .....  | 90  |
| Sudjelovanje na Aronija kupu - Zagreb .....  | 91  |
| Sudjelovanje na IKKER - u (skup kuhara Mediterana) .....   | 92  |
| Sudjelovanje na Grand Gourment .....   | 93  |
| Sudjelovanje u natjecanju u rješavanju SUDOKU zadataka.....  | 94  |
| Sudjelovanje u obilježavanju Dana obrtnika grada Makarske .....  | 95  |
| Sudjelovanje na Biseru Mora - Brač .....   | 96  |
| Sudjelovanje na Danima regionalne spize - Ploče.....   | 97  |
| Organiziranje izbora kuhara i barmena godine .....   | 98  |
| Organiziranje Dana otvorenih vrata.....  | 99  |
| Organiziranje malonogometnog turnira .....   | 100 |
| Organiziranje humanitarnih aktivnosti.....   | 101 |
| Organiziranje humanitarne akcije - Marijini obroci.....  | 102 |
| Organiziranje dana zaboravljenih sportova i igara .....  | 103 |
| Sudjelovanje na Badel Barmen Junior Cup .....  | 104 |
| Sudjelovanje u obilježavanju Dana Grada Makarska.....  | 105 |
| Sudjelovanje na Danima sipe i boba .....   | 106 |
| Sudjelovanje na Edukaciji SKMER.....   | 107 |
| Zeleno - Plavo Udruženje Obrtnika Grada Makarske .....   | 108 |
| Projekti u suradnji s Gradom Makarskom i Turističkom zajednicom Grada Makarske<br>.....  | 109 |
| Sudjelovanje u Projektima s agencijom MARA .....   | 110 |
| Sudjelovanje na Ribarskoj večeri - Ceh ribara Makarske rivijere .....  | 111 |
| Gastro natjecanje (Kreiraj sam) Natjecanje koje organiziraju centri kompetentnosti<br>(Split, Osijek, Dubrovnik, Opatija)..... | 112 |
| Sudjelovanje u pripremanju i posluživanje hrane i pića za sudionike Europskog<br>prvenstva u ragbiju 7 u Makarskoj .....       | 113 |
| PROJEKTI .....   | 114 |
| Connecting Voices .....  | 121 |
| Mladi prevoditelji - Juvenes Translatores .....  | 122 |
| eTwinning projekt: WEBUČIONICA 4.0 .....   | 123 |
| eTwinning projekt: NOVAC I JA.....   | 124 |
| 100. dan u školi / eTwinning projekt .....   | 125 |
| Na putu dobrote 6 / eTwinning projekt .....  | 126 |

|   |     |
|---|-----|
| Školski projekt: NOVAC I JA.....  | 127 |
| Javnozdravstveni projekt „Oko stola“ .....                              | 128 |
| Sudjelovanje u eTwinning projektima .....                               | 129 |
| Projekt - Makarska bez barijera .....                                   | 130 |
| OSTALE ODGOJNO-OBRAZOVNE AKTIVNOSTI .....                               | 133 |
| KVIZ .....  | 134 |
| Mali Školski Vrt.....   | 135 |
| Izložba učeničkih crteža - obilježavanje svjetskog dana voda .....      | 136 |
| Obilježavanje Dan sjećanja na žrtvu Vukovara i Škabrnje .....           | 137 |
| Obilježavanje Svjetskog dan pješačenja .....                            | 138 |
| Obilježavanje Europskog dana jezika.....                                | 139 |
| Obilježavanje Dana višejezičnosti .....                                 | 140 |
| Obilježavanje dana zaštite prava potrošača.....                         | 141 |
| Obilježavanje svjetskog dana obitelji .....                             | 142 |
| Obilježavanje dan ružičastih majica .....                               | 143 |
| Obilježavanje svjetskog i europskog tjedna novca .....                  | 144 |
| Obilježavanje Dana planeta Zemlje .....                                 | 145 |
| Obilježavanje dana sigurnijeg interneta .....                           | 146 |
| Obilježavanje Dan Grada Makarske iz povijesti makarskog turizma .....   | 147 |
| Obilježavanje svjetskog dana turizma .....                              | 148 |
| Obilježavanje dana sigurnijeg interneta i dana medijske pismenosti..... | 151 |
| Obilježavanje 150 godina Metarske konvencije .....                      | 152 |
| Značajni dani / tjedni / mjeseci.....                                   | 153 |
| IZDAVAČKA DJELATNOST .....  | 155 |
| Godišnjak školske godine 2024./2025.....                                | 156 |
| Školski časopis - <i>Reful</i> .....                                    | 157 |
| Novinarska sekcija - <i>Mali reful</i> .....                            | 159 |
| NATJECANJA.....   | 161 |
| Školski preventivni program 2024./2025.....                             | 162 |
| PROGRAM PROFESIONALNOG INFORMIRANJA I SAVJETOVANJA .....                | 169 |
| Program rada Povjerenstva za borbu protiv pušenja.....                  | 170 |
| IZDAVAČKA DJELATNOST ŠKOLE .....  | 171 |

## UVODNE NAPOMENE

U našoj školi obrazuju se elektrotehničari, turističko-hotelijerski komercijalisti, konobari kuhari, frizeri, automehaničari i instalateri grijanja i klimatizacije. Imamo i trogodišnji programi za stjecanje niže stručne spreme za učenike s teškoćama u razvoju i to za zanimanja: pomoćni kuhar i slastičar.

Ukupan broj učenika je 293, a raspoređeni su u 16 razrednih odjela.

Osim redovnog obrazovanja, u školi postoji obrazovanje odrasli u programima stjecanja stručne spreme i prekvalifikacije za sve programe koje ostvaruje u redovnom obrazovanju.

Uvažavajući činjenicu da se u školi nalazi heterogeni sastav učenika obzirom na uspjeh u prethodnom školovanju i sadašnje obrazovanje, nadprosječnim odgojno-obrazovnim radom, postižu se zapaženi rezultati u radu i visoki stupanj učinkovitosti rada nastavnika. Na našim WEB-stranicama prikazat ćemo samo dio našeg rada koji se ostvaruje nastavnim, izvannastavnim i izvanškolskim radom naših učenika i nastavnika.

Naš cilj je kroz kvalitetnu nastavu, ponudu više izvannastavnih aktivnosti i praćenje obrazovnih trendova povećati interes za upis učenika u našu školu. Težimo ostvarenju naše vizije - *poboljšanju uvjeta za teorijski i praktični rad - suvremenim opremanjem i optimalnim korištenjem nastavne tehnike i tehnologije u funkcionalnom prostoru (tzv. „kabinetska nastava“, specijalizirane učionice) kako bi osigurali uvjete za uspjeh svakog učenika, nastavnika, stručnog suradnika i djelatnika škole*. Prošle školske godine smo opremili novi praktikum za elektrotehničke predmete, a radimo i na stvaranju preduvjeta za bolje obrazovanje učenika strojarskog područja.

Ministarstvo je gotovo svim nastavnicima dodijelila laptove, a nastavnici su dobili i druga nastavna pomagala, prijenosne projektore, zvučnike, ponegdje nova računala i „pametne“ ploče.

Naša je vizija također otvoreno komuniciranje između svih subjekata, poticanje aktivnog uključivanja učenika, roditelja i lokalne zajednice u aktivnosti škole te zajedničko rješavanje problema. Time ćemo još uspješnije utjecati na osposobljavanje mladih kadrova i na prevenciji društveno neprihvaćenih oblika ponašanja.

Škola sudjeluje u EU projektima (Erasmus +, eTwinning) koji omogućavaju nastavnicima i učenicima drugačiji pogled na učenje i poučavanje. Cilj projekata je unaprjeđenje obrazovanja i jačanje kompetencija, učenje kroz suradnju kao i razvoj digitalnih vještina.

Uključivanjem u takve projekte učenici imaju priliku upoznati obrazovne sustave drugih zemalja, učiti o različitim kulturama, razvijati kritičko mišljenje i kreativnost. Nastavnici također imaju mogućnost stjecanja novih znanja i metode poučavanja koja mogu primijeniti i razmjenu iskustava s kolegama.

Posebnu pažnju posvećujemo učenicima s teškoćama u razvoju koji zahtijevaju više naše pažnje razumijevanja, empatije i kompetentnosti. Gotovo da nema razrednog odjela u kojem je barem jedan učenik s primjerenim programom obrazovanja, a nekada ih je i po pet. To od nastavnika zahtjeva dodatni napore jer takvi učenici zahtijevaju više pozornosti, podrške, upute i drugačije načine vrednovanja. Svako dijete s TUR je

posebno i nema univerzalnih metoda za rad s istima. Djeca koju upisujemo u posebni razredni odjel pomoćni kuhar i slastičar – TES, djeca su sa sniženim sposobnostima i udruženim smetnjama. Rad s njima iziskuje stalnu edukaciju i praćenje.

Kroz redovnu i dodatnu nastavu nastojimo prepoznati učenike koji mogu i žele više, te ih pripremamo za natjecanja kako u općim tako i u stručnim predmetima. Rezultate učenika koji se ističu, sudjeluju na natjecanjima ili postižu izvrstan školski uspjeh, nagrađujemo.

Škola planira u Godišnjem planu i programu rada i Školskom kurikulumu poludnevne, jednodnevne i višednevne odgojno-obrazovne aktivnosti: školske izlete, stručne ekskurzije, terensku i projektnu nastavu i druge aktivnosti kao javni kulturni rad Škole, koje su isključivo u funkciji realizacije nacionalnog kurikulumu i nastavnog plana i programa. Za svaku aktivnost nositelji će izraditi detaljan program s ciljevima, načinom realizacije, vremenikom, troškovnikom, načinom financiranja i vrednovanja. Vjerujemo da će ponuđene aktivnosti, projekti i programi zadovoljiti potrebe naših učenika i otvoriti im nove putove i pomoći da otkriju osobine i talente za koje možda nisu na znali da ih posjeduju. Odgoj i obrazovanje u Školi ostvaruje se na temelju nacionalnog kurikulumu, nastavnih planova i programa i školskog kurikulumu.

### **Cilj školskog kurikulumu**

1. Definirati temelje rada škole.
2. Utvrditi dugoročni i kratkoročni plan i program Škole s izvannastavnim i izvanškolskim aktivnostima.
3. Odrediti nastavni plan i program izbornih predmeta, izvannastavne i izvanškolske aktivnosti i druge odgojno-obrazovne aktivnosti, programe i projekte prema smjernicama hrvatskog nacionalnog obrazovnog standarda.

### **Zadaci školskog kurikulumu**

Školskim kurikulumom utvrđuju se:

- aktivnosti, programi i projekti
- ciljevi aktivnosti, programa i projekata
- namjena aktivnosti, programa i projekata
- nositelji aktivnosti, programa i projekata, te njihova odgovornost
- način realizacije aktivnosti, programa i projekata
- vremenik aktivnosti, programa i projekata
- troškovnik aktivnosti, programa i projekata
- načini vrednovanja i načini korištenja rezultata vrednovanja.

### **Aktivnosti u školskom kurikulumu**

(1) *Izvanučionička nastava* je oblik nastave koji podrazumijeva ostvarivanje planiranih programskih sadržaja izvan školske ustanove. U izvanučionička nastavu spadaju: školski izleti, školske ekskurzije, terenska nastava i škola u prirodi.

(2) *Školski izlet* je oblik izvanučioničke nastave koji obuhvaća poludnevni ili cjelodnevni zajednički odlazak učenika i učitelja/nastavnika/odgajatelja (u daljnjem tekstu: učitelj) u

mjesto u kojem je škola ili izvan njega, a koji organizira škola u svrhu ispunjavanja određenih odgojno-obrazovnih ciljeva i zadaća.

(3) *Školska ekskurzija* je oblik izvanučioničke nastave koji obuhvaća višednevno putovanje radi posjeta prirodnim, kulturnim, povijesnim, sportskim i tehničkim središtima koje organizira škola u svrhu ispunjavanja određenih odgojno-obrazovnih ciljeva i zadaća.

(4) *Terenska nastava* je oblik izvanučioničke nastave koji se izvodi u izvornoj stvarnosti, s ciljem njenog upoznavanja u kojoj se mogu primjenjivati i istraživačke metode.

(5) *Škola u prirodi* je oblik višednevne nastave koja se održava izvan mjesta stanovanja u prirodnom odredištu, s odgovarajućim uvjetima prilagođenim učenju i poučavanju u zatvorenome i otvorenome prostoru. U pravilu se organizira za učenike trećega i/ili četvrtoga razreda osnovne škole, odnosno u skladu s razvojnim sposobnostima učenika s teškoćama u razvoju.

(6) *Druge odgojno-obrazovne aktivnosti izvan škole su škola plivanja, posjet ili sudjelovanje u kulturnim i sportskim manifestacijama i događajima te druge aktivnosti koje su u funkciji ostvarivanja odgojno-obrazovnih ciljeva i zadaća kulturne i javne djelatnosti školske ustanove.*

(7) *Škola plivanja* je specifičan obvezujući oblik nastave Tjelesne i zdravstvene kulture koji se u pravilu ostvaruje s učenicima drugoga ili trećega razreda osnovne škole.

(8) *Posjet* je poseban oblik odgojno-obrazovne aktivnosti izvan škole. Izvodi se na lokalitetu od posebne vrijednosti (arheološke, geološke, botaničke...), u ustanovama i institucijama (muzej, galerija, kazalište, kino, tvornica, elektrana, vatrogasna postaja...) i sl. u svrhu ispunjavanja određenih odgojno-obrazovnih ciljeva i zadaća.

*(Pravilnik o izvođenju izleta, ekskurzija i drugih odgojno-obrazovnih aktivnosti izvan škole, članak 2.)*

### **Nositelji aktivnosti izrade i donošenja školskog kurikuluma**

Školski kurikulum donosi Školski odbor najkasnije do 7. listopada tekuće školske godine na prijedlog Nastavničkog vijeća, a za organizaciju izrade kurikuluma zadužen je ravnatelj koji imenuje povjerenstvo koje treba izraditi školski kurikulum.

### **Javnost rada**

Školski kurikulum biti će dostupan svakom roditelju i učeniku.

Objavit će se na Internetskim stranicama Škole.



## VREMENIK IZRADE I OBRANE ZAVRŠNOG RADA 2024./2025.

Vremeniik izradbe i obrane završnog rada donosi školski odbor na prijedlog ravnatelja škole **do 30. rujna 2024. godine.**

Škola, na oglasnoj ploči ili drugome vidljivom mjestu, kao i na mrežnoj stranici, objavljuje vremeniik izradbe i obrane završnoga rada **do 5. listopada 2024. godine.**

Škola je dužna učenike završnoga razreda upoznati sa sadržajem, uvjetima, načinom i postupkom izradbe i obrane završnoga rada **do 15. listopada 2024. godine.** U programima obrazovanja odraslih, polaznike se upoznaje sa sadržajem, uvjetima, načinom i postupkom izradbe i obrane završnoga rada **najkasnije deset dana od dana upisa.**

Teme za završni rad, u suradnji s nastavnicima struke-nositeljima tema, donosi ravnatelj ustanove za sve rokove u tekućoj školskoj godini na prijedlog stručnih vijeća. Broj ponuđenih tema mora biti najmanje za 50% veći od minimalno potrebnoga broja **do 20. listopada 2024. godine.**

Učenici teme za završni rad biraju najkasnije **do 31. listopada 2024. godine.**

Ravnatelj imenuje Povjerenstva najkasnije **do 30. studenoga 2024. godine.**

Prijave

- za zimski rok od 19. do 29. studenoga 2024. godine.
- za ljetni rok od 17. ožujka do 1. travnja 2025. godine.
- za jesenski rok od 1. do 10. srpnja 2025. godine.

Izrada i predaja

- za zimski rok od 8. do 15. siječnja 2025. godine.
- za ljetni rok od 27. svibnja do 6. lipnja 2025. godine.
- za jesenski rok od 1. do 11. srpnja 2025. godine.

Prilikom predaje završnog rada, rad mora biti ovjeren od mentora.

Obrana završnog rada

- za zimski rok od 3. do 7. veljače 2025. godine.
- za ljetni rok od 16. do 26. lipnja 2025. godine.
- za jesenski rok od 25. do 27. kolovoza 2025. godine.

Uručivanje svjedodžbi

- zimski rok 30. siječnja 2025. godine.
- ljetni rok 30. lipnja 2025. godine.
- jesenski rok 29. kolovoza 2025. godine.

Sjednice Prosudbenog odbora će se održavati:

- listopad 2024.
- lipanj 2025.
- siječanj 2025.
- kolovoz 2025.
- svibanj 2025.
- i prema potrebi.

Ovaj vremeniik se odnosi i na polaznike školovanja odraslih.

## IZBORNA NASTAVA

| Naziv programa (nastavni predmet) | Razredni odjeli | Broj grupa | Broj učenika | Izvršitelj programa | Sati tjedno | Sati godišnje | Izvor financiranja |
|-----------------------------------|-----------------|------------|--------------|---------------------|-------------|---------------|--------------------|
| Digitalna elektronika             | 3.G             | 1          | 7            | Čedomil Šimić       | 1           | 35            | MZO                |
| Digitalna elektronika             | 4.G             | 3          | 10           | Branko Šarić        | 3           | 96            | MZO                |
| Procesna mjerenja                 | 3.G             | 1          | 8            | Branko Šarić        | 1           | 35            | MZO                |
| Rasklopna postrojenja             | 4.G             | 1          | 11           | Svjetlana Mravičić  | 3           | 96            | MZO                |
| Vjeronauk - katolički             | Svi             | 16         | 261          | Marin Bašić         | 16          | 545           | MZO                |
| Etika                             | Svi             | 7          | 34           | Mirsada Franičević  | 7           | 239           | MZO                |

9

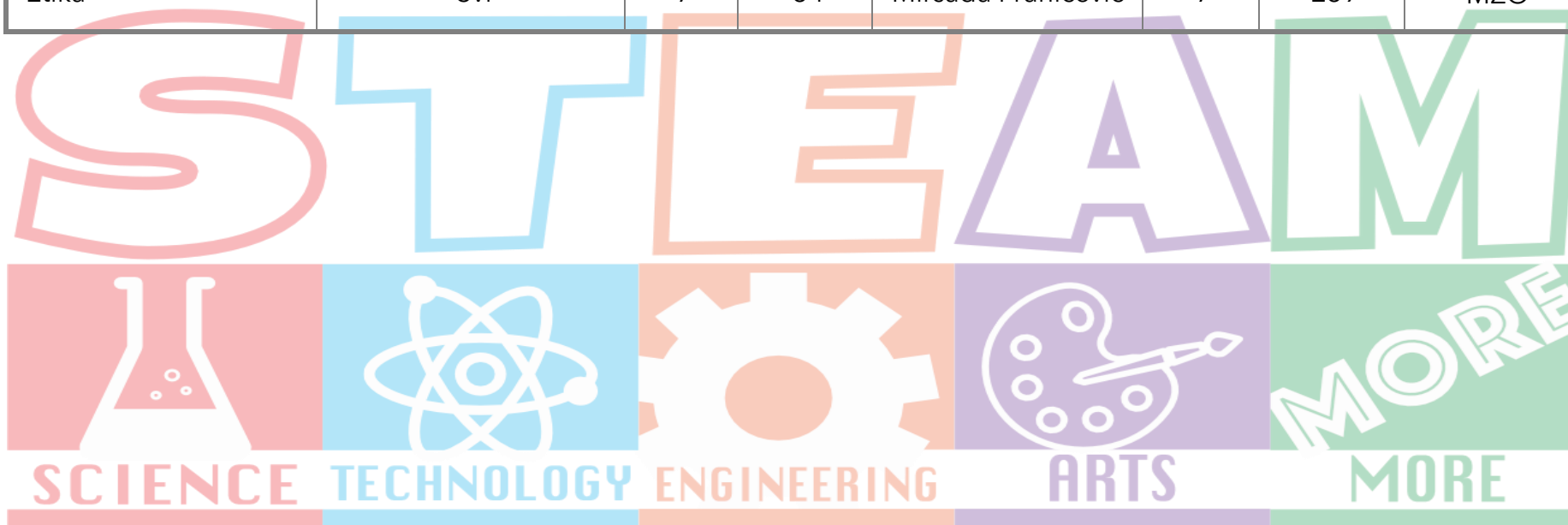

## DODATNA I DOPUNSKA NASTAVA/PRIPREMA ZA POLAGANJE ISPITA DM

| Naziv programa<br>(nastavni predmet)                         | Oblik<br>nastave | Razredni<br>odjeli     | Sati<br>tjedno | Sati<br>godišnje | Izvršitelj<br>programa |
|--|------------------|------------------------|----------------|------------------|------------------------|
| Hrvatski jezik - projektna nastava                           | dodatna          | 2.G/2.L                | 1              | 35               | Anita Zelić Tomaš      |
| Engleski jezik - priprema učenika za polaganje ispita DM     | dodatna          | 4.G/4.L                | 1              | 32               | Magdalena Antonini     |
| Hrvatski jezik - priprema učenika za polaganje ispita DM     | dodatna          | 4.G i 4.L              | 1              | 32               | Petra Matković         |
| Recepcijsko poslovanje - priprema učenika za natjecanje      | dodatna          | 4.L                    | 1              | 32               | Nikolina Nola          |
| Vježbe iz frizerstva - pripremanje učenika za natjecanje     | dodatna          | 3.FS-frizeri           | 1              | 32               | Matija Bilić           |
| Kuharstvo - pripremanje učenika za natjecanje                | dodatna          | 3. kuhari              | 1              | 32               | Paško Šuto             |
| Knjigovodstvo - dopunska nastava                             | dopunska         | 4.L                    | 1              | 32               | Marinela Bušelić       |
| Politika i gospodarstvo                                      | dopunska         | 3.HK, 2.FS             | 1              | 32               | Mirsada Franičević     |
| Gospodarsko pravo  | dopunska         | 2.L                    | 1              | 35               | Mirsada Franičević     |
| Školski sportski klub  | dopunska         | svi                    | 2              | 70               | Mia Lendić             |
| Ugostiteljsko posluživanje-pripremanje učenika za natjecanje | dodatna          | zainteresirani učenici | 1              | 32               | Mihaela Pear           |

## EKSKURZIJE, IZLETI I TERENSKA NASTAVA

| Naziv programa (nastavni predmet) | Nositelj aktivnosti                       | Razredni odjeli                 | Vremenski okvir        | Destinacija                   |
|-----------------------------------|---|---------------------------------|------------------------|-------------------------------|
| Maturalna ekskurzija              | razrednici                                | 2. i 3. (predzavršni)           | kolovoz-rujan 2025.    | po izboru učenika i roditelja |
| Školska ekskurzija/izlet          | razrednici                                | 1. do 4. razreda                | tijekom školske godine | po izboru učenika             |
| Školski izlet                     | Marinela Bušelić                          | 3. i 4. razred THK              | veljača                | Split                         |
| Školski izlet                     | nastavnica praktične nastave i razrednici | 1.P i 2.P                       | proljeće               | izbor u dogovor s roditeljima |
| Školski izlet                     | Marinela Bušelić                          | THK                             | listopad do travanj    | Zadar, Zaton                  |
| Školski izlet                     | Marin Bašić                               | maturanti                       | proljeće 2025.         | Međugorje-Humac               |
| Školska ekskurzija                | Radmila Luketina                          | učenici frizeri                 | ožujak                 | Bologna                       |
| Školski izlet                     | aktiv ugostiteljstva                      | Ugostiteljsko/turistički odjeli | u skladu s programom   | Dubrovnik                     |
| Školski izlet                     | nastavnici ugostiteljstva                 | 3.L., 3.HK                      | rujan/listopad         | Imotski - Vinarija            |

| Naziv programa<br>(nastavni predmet) | Nositelj aktivnosti    | Razredni<br>odjeli                              | Vremenski okvir                       | Destinacija      |
|--------------------------------------|------------------------|---|---------------------------------------|------------------|
| Školska ekskurzija                   | aktiv elektrotehnik    | elektrotehničari                                | jesen/proljeće                        | Zagreb           |
| Školski izlet                        | Marinela Bušelić       | 1.L, 2.L, 3.L, 4.L<br>(turističko-hot. komerc.) | listopad/ studeni<br>/veljača, ožujak | Zagreb           |
| Školski izlet/ekskurzija             | Marinela Bušelić       | 2.L, 3.L i 4.L<br>(turističko-hot. komerc.)     | jesen, proljeće                       | Mostar, Sarajevo |
| Terenska nastava                     | aktiv elektrotehničara | 2.G (elektrotehničar)                           | po dogovoru                           | Zakučac, Omiš    |
| Terenska nastava                     | aktiv elektrotehničara | 3.G (elektrotehničar)                           | po dogovoru                           | Cetina, Omiš     |

## POSJETI

| Naziv programa<br>(nastavni predmet)                       | Izvršitelj<br>programa                  | Razredni<br>odjeli            | Vremenski okvir | Destinacija       |
|--|---|-------------------------------|-----------------|-------------------|
| Posjet baroknoj katedrali sv. Marka                        | Antonija Dropulić                       | 3.L i 3.HK                    | proljeće        | Makarska          |
| Posjet prezentacijskom centru parka prirode Biokovo        | Ana Franković-Vranješ                   | 4.L, 2.K                      | travanj/svibanj | Makarska          |
| Posjet Meteorološkoj postaji                               | Ana Franković-Vranješ                   | 1.G                           | veljača         | Makarska          |
| Posjet zvjezdarnici  | Ana Franković-Vranješ                   | THK i elektrotehničari        | tijekom godine  | Makarska          |
| Posjet gradskom muzeju                                     | Antonija Dropulić                       | 3.L, 3.HK                     | tijekom godine  | Makarska          |
| Posjet zaštićenim područjima Makarskog primorja i Imotskog | Boro Ravlić                             | 1.HK, 2.HK, 1.FS,<br>1.L, 1.G | tijekom godine  | Makarska, Imotski |
| Posjet malakološkom muzeju                                 | Ana Franković Vranješ                   | 2.K                           | tijekom godine  | Makarska          |
| Posjet TZ grada Makarske                                   | Marinela Bušelić                        | 3.L, 4.L                      | tijekom godine  | Makarska          |
| Posjet kazalištu   | nastavnici hrvatskog jezika, razrednici | zainteresirani učenici        | tijekom godine  | Split             |
| Posjet kinu  | razrednici, nastavnici hrvatskog jezika | svi razredni odjeli           | tijekom godine  | Split             |

| Naziv programa<br>(nastavni predmet)                             | Izvršitelj<br>programa                   | Razredni<br>odjeli                                | Vremenski okvir   | Destinacija                                     |
|--|--|---|-------------------|---|
| Posjet ugostiteljsko turističkim srednjim školama                | aktiv ugostiteljstva                     | turističko ugostiteljski razredi                  | tijekom godine    | neke škole iz splitsko-dalmatinske županije     |
| Posjet specijaliziranim radnjama s preparatima za njegu kose     | nastavnici frizerstva                    | 2.FS (frizeri)                                    | tijekom godine    | Makarska  |
| Posjet slastičarnici, pekarnici i tržnici                        | aktiv ugostiteljstva                     | 1.HK, 1.L   | tijekom godine    | Makarska  |
| Posjet mesnici, ribarnici  | aktiv ugostiteljstva                     | kuhari  | prosinac/siječanj | Makarska  |
| Posjet hotelu ili restoranu                                      | aktiv ugostiteljstva                     | ugostiteljstva i turizma                          | listopad/studeni  | Tučepi-Neptun, Romana- Makarska, Podgora-Medora |
| Posjet Badel Brmen Junio CUP                                     | aktiv nastavnika ugostiteljskih predmeta | ugostiteljstva i turizma                          | Siječanj/ožujak   | Zagreb  |
| Posjet sajmu GAST  | Goran Mirosavljević i Paško Šuto         | svi zainteresirani učenici /tur. i ugost.)        | ožujak/travanj    | Split   |
| Posjet Ekonomskom fakultetu - smjer hotelijerstvo i gastronomija | nastavnici ugostiteljstva                | 1.L, 2.L, 3.L, 4.L (turist.-hotel. komerc.)       | tijekom godine    | Makarska  |
| Posjet regionalnim centrima kompetentnosti                       | nastavnici ugostiteljstva                | svi učenici u ugostiteljsko-turističkim razredima | tijekom godine    | Split, Dubrovnik...                             |
| Posjet hotelu u sastavu u hotelskog lanca                        | Marinela Bušelić                         | 2.L i 4.L   | tijekom godine    | Tučepi  |

## SUDJELOVANJE I ORGANIZIRANJE KULTURNIH, SPORTSKIH I DRUGIH MANIFESTACIJA I AKTIVNOSTI

| Naziv programa<br>(nastavni predmet)  | Nositelj<br>programa                | Razredni<br>odjeli         | Vremenski okvir                  | Mjesto realizacije                |
|---|-------------------------------------|----------------------------|----------------------------------|-----------------------------------|
| Sudjelovanje na Zlatnoj večeri matematike   | aktiv nastavnika matematike         | odabrani učenici           | 2024.                            | Split PMF                         |
| Sudjelovanje na Kamelija kupu   | Paško Šuto i Ines Čikeš             | odabrani učenici           | travanj                          | Zagreb                            |
| Sudjelovanje u pripremanju i serviranju hrane za natjecatelje europskog ragby prvenstva | nastavnici i učenici ugostiteljstva | Odabrani učenici           | lipanj                           | makarska                          |
| Sudjelovanje na smotri ugostiteljskih škola VIS   | nastavnici ugostiteljstva           | odabrani učenici           | travanj                          | Vis                               |
| Sudjelovanje na Danima biokovskog krumpira  | nastavnici ugostiteljstva           | odabrani učenici           | prosinac                         | Makarska                          |
| Sudjelovanje na Aronija kupu  | nastavnici ugostiteljstva           | odabrani učenici           | po kalendaru                     | Zagreb                            |
| Sudjelovanje na IKKER   | nastavnici ugostiteljstva           | svi zainteresirani učenici | veljača                          | Makarska                          |
| Sudjelovanje u obilježavanju Dana grada   | nastavnici ugostiteljstva i učenici | odabrani učenici           | listopad                         | Makarska                          |
| Sudjelovanje na natjecanju - Kreiraj sam  | nastavnici ugostiteljstva           | odabrani učenici           | U skladu s kalendarom natjecanja | Split, Osijek, Dubrovnik, Opatija |



| Naziv programa<br>(nastavni predmet)                       | Nositelj<br>programa                            | Razredni<br>odjeli  | Vremenski okvir   | Mjesto realizacije |
|--|---|---|-------------------|--------------------|
| Sudjelovanje na Grand Gourmentu                            | nastavnici ugostiteljstva                       | zainteresirani učenici<br>turističko-<br>ugostiteljskih razreda | studeni           | Makarska           |
| Sudjelovanje u natjecanja u rješavanju SUDOKU zadataka     | aktiv matematike                                | zainteresirani učenici  | 2024.             | Makarska           |
| Sudjelovanje u obilježavanju Dana obrtnika                 | nastavnici ugostiteljstva                       | odabrani učenici  | listopad          | Makarska           |
| Sudjelovanje na Ribarskoj večeri Ceha ribara               | nastavnici ugostiteljstva                       | odabrani učenici  | 10. do 12. mjesec | Makarska           |
| Sudjelovanje s obrtnicima u projektu Zeleno-Plavo          | nastavnici ugostiteljstva                       | učenici i nastavnici  | 21.10.2024.       | Makarska           |
| Sudjelovanje na smotri Biser mora Brač                     | Paško Šuto i Ines Čikeš                         | odabrani učenici  | travanj           | Brač               |
| Sudjelovanje na Danima boba i sipe                         | Nastavnici ugostiteljstva i učenici             | odabrani učenici  | travanj           | Kaštela            |
| Sudjelovanje na Danima regionalne spize                    | nastavnici ugostiteljstva                       | po izboru nastavnika  | proljeće          | Ploče              |
| Sudjelovanje u Erasmus projektima, projektima Grada i MARE | nastavnici ugostiteljstva                       | odabrani učenici  | tijekom godine    |                    |
| Sudjelovanje u radionicama udruženja obrtnika SKMER        | nastavnici ugostiteljstva u suradnji obrtnicima | učenici kuhari  | Tijekom godine    | Makarska           |

| Naziv programa<br>(nastavni predmet)               | Nositelj<br>programa                | Razredni<br>odjeli       | Vremenski okvir                        | Mjesto realizacije |
|--|-------------------------------------|--------------------------|--|--------------------|
| Organiziranje izbora kuhara i barmena godine       | nastavnici ugostiteljstva           | učenici koji se prijave  | studeni                                | Makarska           |
| Organiziranje Dana otvorenih vrata                 | pedagog i voditelji stručnih aktiva | svi učenici i nastavnici | travanj                                | Makarska           |
| Organiziranje malonogometnog turnira               | nastavnici TZK                      | svi razredni odjeli      | veljača                                | Makarska           |
| Organiziranje Dana zaboravljenih igara i sportova  | nastavnici TZK                      | svi                      | proljeće                               | Makarska           |
| Organiziranje humanitarnih akcija                  | razrednici, nastavnici              | svi                      | tijekom šk. godine organizirane akcije | Makarska           |
| Organiziranje humanitarne akcije - Marijini obroci | pedagog i vijeće učenika            | svi razredni odjeli      | tijekom godine                         | Makarska           |

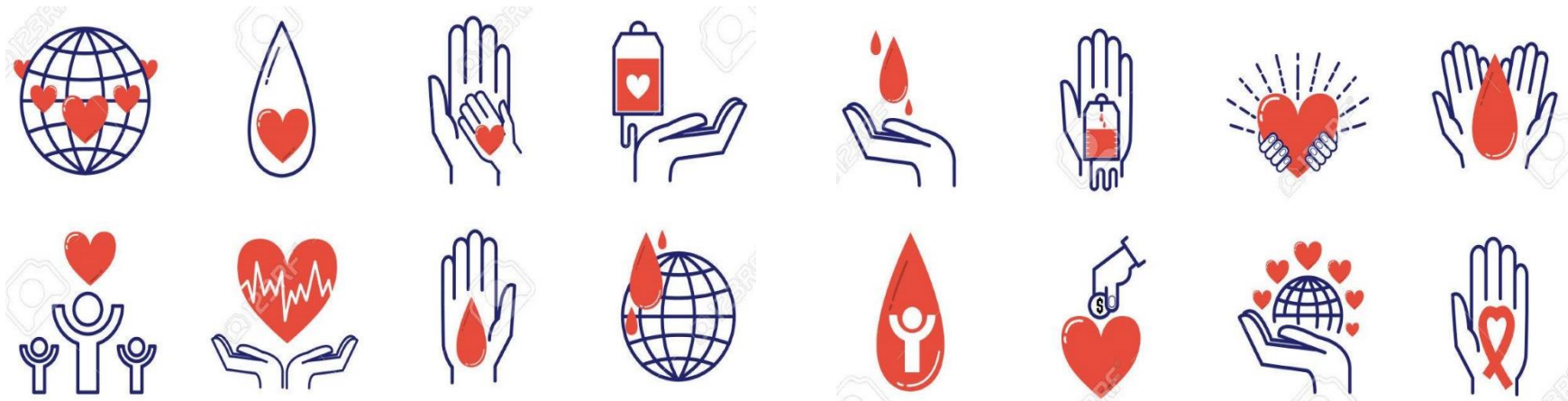

## PROJEKTI

| Naziv programa<br>(nastavni predmet)      | Nositelj projekta                             | Razredni<br>odjeli                         | Vremenski okvir        | Izvor financiranja |
|---|---|--|------------------------|--------------------|
| Gamifying heritage                        | Anita Zelić, Matea Maslač, Magdalena Antonini | zainteresirani učenici                     | tijekom školske godine |                    |
| Connecting Voices                         | Magdalena Antonini                            | zainteresirani učenici                     | tijekom školske godine |                    |
| Mladi prevoditelji - Juvenes Translatores | aktivni engleskog i hrvatskog jezika          | 17. godišnjaci                             | tijekom školske godine |                    |
| eTwining projekt Vebučionica 4.0          | Nada Šimić                                    | 3.G  | tijekom školske godine |                    |
| Tragom povijesti makarskog turizma        | Marinela Bušelić                              | 2.L, 3.L, 4.L<br>(turist.-hotel. komerc.)  | listopad do svibanj    |                    |
| eTwining projekt - NOVAC I JA             | Marinela Bušelić                              | od vrtića do srednje škole                 | veljača-lipanj         | redovna sredstva   |
| eTwining projekt: Na putu dobrote 6       | Nada Šimić                                    |  | školska godina         | redovna sredstva   |
| eTwining projekt: 100. dan u školi        | Nada Šimić                                    | svi  | veljača                | redovna sredstva   |
| Javnoznanstveni projekt „Okolo stola“     | Cmilja Pejić                                  | 1. razredi                                 | veljača-travanj        | ZZJZ               |
| Školski projekt - NOVAC I JA              | Marinela Bušelić                              | kojim o svom programu ne obrađuju ovu temu | 2. polugodište         | redovna sredstva   |

|                                    |  |   |                        |  |
|------------------------------------|--|---|------------------------|--|
| Makarska bez barijera              | Marinela Bušelić   | elektrotehničari/<br>turist.-hot. komercijalist | listopada do<br>lipanj |  |
| Mjesec hrvatske knjige             | Anita Zelić  | 2.L i 2.G razred                                | listopad-studeni       |  |
| Festival prava djece               | Anita Zelić Tomaš,<br>Magdalena Antonini i<br>Matea Maslač | svi zainteresirani učenici                      | travanj                |  |
| Dani medijske pismenosti           | Anita Zelić Tomaš,<br>Magdalena Antonini i<br>Matea Maslač | svi zainteresirani učenici                      | travanj                |  |
| Sudjelovanje u eTwining projektima | Marinela Bušelić   | 1.L, 2.L, 3.L, 4.L<br>(turist.-hotel. komerc.)  | tijekom godine         |  |

## OSTALE ODGOJNO - OBRAZOVNE AKTIVNOSTI

| Naziv aktivnosti   | Broj učenika             | Nositelj                      | Vremenski okvir    | Izvor financiranja |
|--|--------------------------|-------------------------------|--------------------|--------------------|
| KVIZ   | prema interesu           | Željko Matić                  | školska godina     | Redovna sredstva   |
| Mali školski vrt   | po izboru nastavnika     | Ines Čikeš i Paško Šuto       | školska godina     | Redovna sredstva   |
| Obilježavanje Svjetskog dana obitelji                    | odabrani učenici         | Marin Bašić                   | 15. svibnja 2025.  |                    |
| Obilježavanje Dana sjećanja na žrtvu Vukovara i Škabrnje | svi učenici              | nastavnica povijesti i ostali | 18. studenog 2024. |                    |
| Obilježavanje Mjeseca borbe protiv ovisnosti             | svi učenici i nastavnici | pedagoginja i razrednici      | 15.11.-15.12.      |                    |
| Obilježavanje Dana planeta Zemlja                        | odabrani učenici         | Ana Franković Vranješ         | 22. travnja 2025.  |                    |
| Obilježavanje 150 godina metarske konvencije             | odabrani učenici         | aktiv matematike              | 20.5. 2025.        |                    |
| Obilježavanje Svjetskog dana voda                        | odabrani učenici         | Ivica Šimić Vrljičak          | 22. ožujka 2025.   |                    |
| Obilježavanje sjećanja na holokaust                      | odabrani učenici         | Mirsada Franičević            | 27. siječnja 2025. |                    |
| Obilježavanje Svjetskog dana obnovljivih izvora energije | odabrani učenici         | aktiv elektrotehničara        | 26. travnja 2025.  |                    |

| Naziv aktivnosti  | Broj učenika             | Nositelj                     | Vremenski okvir         | Izvor financiranja |
|---|--------------------------|------------------------------|-------------------------|--------------------|
| Obilježavanje Dana broja $\pi$                                | odabrani učenici         | aktiv matematičara           | 14. ožujka 2025.        |                    |
| Obilježavanje Dana ružičastih majica                          | svi učenici              | pedagog - nastavnici-učenici | 26. veljače 2025.       |                    |
| Obilježavanje Dana zaštite prava potrošača                    | učenici THK              | Marinela Bušelić             | ožujak 2025.            |                    |
| Obilježavanja tjedna novca                                    | 3. i 4. THK              | Marinela Bušelić             | 20. do 26. ožujka 2025. |                    |
| Obilježavanje svjetskog dana pješačenja                       | svi učenici              | aktiv TZK                    | 15. listopada 2024.     |                    |
| Obilježavanje europskog dana jezika                           | svi učenici              | aktiv stranih jezika         |                         |                    |
| Obilježavanje Dana grda                                       | 3. i 4. razredi THK      | Marinela Bušelić             | 24. listopada           |                    |
| Obilježavanje svjetskog dana turizma                          | učenici THK              | Marinela Bušelić             | rujan                   |                    |
| Obilježavanje Dana višejezičnosti                             | učenici završnih razreda | aktiv stranih jezika         |                         |                    |
| Obilježavanje dana sigurnijeg interneta i medijske pismenosti | svi učenici              | Marinela Bušelić             | 11. veljače 2025.       |                    |

## IZDAVAČKA DJELATNOST

| Naziv aktivnosti                     | suradnici           | Nositelj           | Izvor financiranja |
|--------------------------------------|---------------------|--------------------|--------------------|
| Godišnjak školske godine 2024./2025. | po izboru urednika  | Nada Šimić         | donacije i učenici |
| Školski časopis - Reful              | učenici, nastavnici | Magdalena Antonini | donacije, škola    |
| Novinarska sekcija - Mali reful      | učenici, nastavnici | Magdalena Antonini | škola, donacije    |

# IZBORNA NASTAVA





| Program             | Procesna mjerenja  |
|---------------------|--|
| Nositelj programa   | Branko Šarić   |
| Ciljevi             | Usvajanje temeljnih teorijskih i praktičnih znanja o mjerenju električnih i neelektričnih veličina, te djelovanje sustava za daljinsko mjerenje.   |
| Zadatci             | <ul style="list-style-type: none"> <li>– naučiti učenike načela djelovanja i izvedbe mjernih slogova za mjerenje procesnih veličina</li> <li>– usvajanje znanja o karakterističnim veličinama mjernih slogova</li> <li>– usvojiti osnovna znanja o djelovanju pretvornika neelektričnih veličina u električne</li> <li>– usvojiti osnovna znanja o načinu djelovanja i izvedbama sustava za daljinska mjerenja</li> <li>– razvijanje pozitivnog stava prema odgovornost za mjerenje</li> <li>– razvijanje pozitivnog stava prema instrumentima i metodama mjerenja</li> <li>– razvijanje zainteresiranosti i pozitivnog stava prema svojim i tuđim mogućnostima</li> <li>– razvijanje zainteresiranosti prema drugim i drukčijim nastavnim sadržajima</li> </ul> |
| Nastavne cjeline    | <ul style="list-style-type: none"> <li>– Mjerenje procesnih veličina</li> <li>– Mjerne metode</li> <li>– Daljinska mjerenja i mjerni sustavi</li> </ul>  |
| Vrijeme realizacije | Nastava se održava jedan školski sat tjedno, a godišnje 35 sati.   |
| Broj učenika        | Nastavni program se realizira u jednoj grupi od 10 učenika 3 razreda elektrotehničara.   |
| Vrednovanje         | <p>Pri ocjenjivanju treba voditi brigu o uključenosti u rad, o stupnju samostalnosti i odnosu učenika prema školskom priboru kao i prema kolegama.</p> <p>Bitno je istaknuti načelo pozitivne orijentacije - orijentirati se na ono što učenik zna i isticati njegovu mogućnost da može i drugu nastavne sadržaje usvojiti pored onog što zna.</p>   |
| Literatura          | <p>F. Rajić, Osnove automatike I</p> <p>J. Božičević, Temelji automatike II</p> <p>F. Rajić, Automatizacija postrojenja</p>  |

| Program             | <b>Rasklopna postrojenja</b>   |
|---------------------|--|
| Nositelj programa   | Svjetlana Mravičić i učenici 4.G razreda elektrotehničara  |
| Ciljevi             | Cilj ovog predmeta je upoznati i naučiti učenike s osnovnim principom rada aparata u visokonaponskim postrojenjima te njihovoj ulozi u rasklopnim postrojenjima kao funkcionalnoj cjelini.   |
| Zadaci              | Zadatak programa je razviti sposobnost za primjenu stečenih znanja u budućoj praksi, te upoznati osnovne zahtjeve pomoću kojih se ostvaruje njihova funkcija.  |
| Nastavne cjeline    | <ul style="list-style-type: none"> <li>– uvod</li> <li>– sklopni aparati u postrojenjima</li> <li>– izvedba rasklopnih postrojenja</li> <li>– pomoćni i glavni strujni krugovi</li> <li>– mjerenje u električnim postrojenjima</li> <li>– zaštita u postrojenjima</li> <li>– zaštita pri radu u električnim postrojenjima</li> </ul> |
| Vrijeme realizacije | Vrijeme realizacije nastavnog programa je 96 sati godišnje ili po 3 sata tjedno tijekom 32 radna tjedna.   |
| Broj učenika        | Nastavni program se realizira u jednoj grupi od 8 učenika 4. razreda elektrotehničara.   |
| Vrednovanje         | <p>Vrednovanje se provodi kroz ocjenjivanje. Prednost vrednovanja u rasklopnim postrojenjima daje se više obrazovnom nego odgojnim zadacima.</p> <p>Pri ocjenjivanju je potrebno voditi računa o uključenosti u rad stupnju samostalnosti, te odnosu učenika prema kolegama i školskom priboru.</p>                                  |
| Literatura          |  |



|                     |   |
|---------------------|---|
| Program             | <b>Digitalna elektronika 3.G</b>  |
| Nositelji programa  | Čedomil Šimić   |
| Cilj                | Usvajanje temeljnih teorijskih i praktičnih znanja o brojevnim sustavima, logičkoj algebri i sklopovima i sustavima korištenim u digitalnoj elektronici.  |
| Zadaci              | <ul style="list-style-type: none"> <li>– naučiti učenike podjelu i pretvorbu brojevnih sustava</li> <li>– usvajanje znanja o logičkoj algebri</li> <li>– usvojiti osnovna znanja o digitalnim sklopovima i sustavima</li> <li>– razviti pozitivan stav prema primjeni logičke algebre u svakodnevnom životu</li> <li>– razviti pozitivan stav prema drugačijim nastavnim sadržajima</li> <li>– potaknuti učenike na logičko razmišljanje</li> </ul> |
| Nastavne cjeline    | <ul style="list-style-type: none"> <li>– brojevni sustavi</li> <li>– logička algebra</li> <li>– multivibratori</li> <li>– registri, brojila i memorije</li> <li>– AD i DA pretvorba</li> </ul>  |
| Vrijeme realizacije | Nastava se održava jedan sat tjedno, godišnje 35 sati.  |
| Broj učenika        | Nastavni program se realizira u jednoj grupi od 10 učenika 3. razreda.  |
| Način vrednovanja   | Vrednovanje u ovom predmetu proizlazi iz obrazovnih ciljeva. Prati se rad učenika na satu, odnos prema radu , napredovanje, zalaganje, pravovremeno rješavanje postavljenih zadataka, aktivnost na satu, praćenje predavanja, nošenje i korištenje udžbenika i zapisivanje bilješki sa predavanja.  |
| Literatura          | Stručna literatura, internet  |

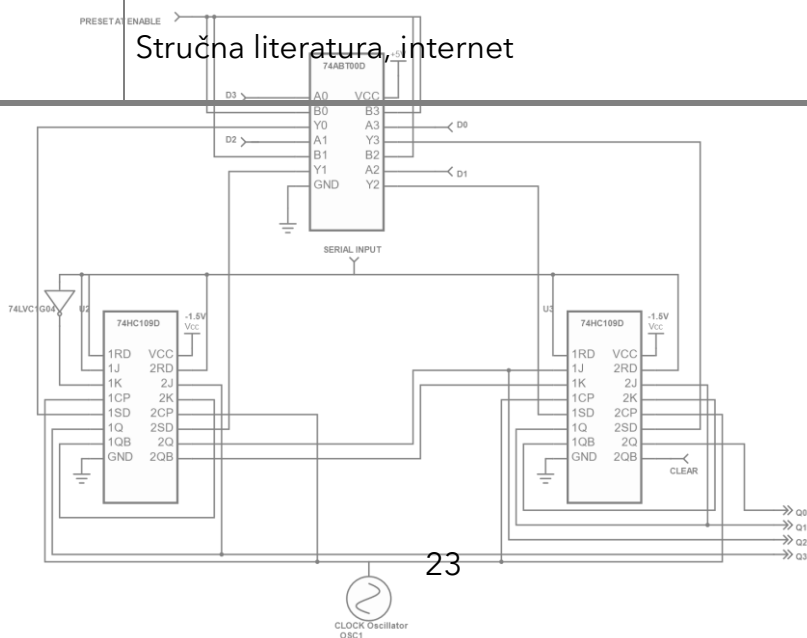

| <i>Program</i>             | <b>Digitalna elektronika - 4.G</b>  |
|----------------------------|---|
| <i>Nositelji programa</i>  | <i>Branko Šarić</i>   |
| <i>Cilj</i>                | Kroz ovaj predmet nastojat će se potaknuti samostalnost učenika i povećanje mogućih potencijala.  |
| <i>Zadaci</i>              | Naučiti učenike primjeni digitalne elektronike za zanimanje elektrotehničara.<br>Kod učenika potaknuti zanimanje za logičkim zaključivanjem te isto primijeniti u digitalnoj elektronici. U daljnjem školovanju znanja iz ovog predmeta će biti temelji za daljnje proučavanje stručnih sadržaja.   |
| <i>Nastavne cjeline</i>    | <ul style="list-style-type: none"> <li>– brojevni sustavi i kodovi</li> <li>– logički sklopovi</li> <li>– temeljni sklop skupine TTL</li> <li>– temeljni sklop skupine CMOS</li> <li>– multivibratori</li> <li>– registri i brojila</li> <li>– složeni kombinacijski sklopovi</li> <li>– memorije</li> <li>– AD i DA pretvorba</li> </ul> |
| <i>Vrijeme realizacije</i> | Tijekom školske godine 3 sata tjedno  |
| <i>Broj učenika</i>        | 9   |
| <i>Način vrednovanja</i>   | Vrednovat će se Aktivnost na satu, orijentiranost prema predmetu, te usmena i pismena provjera znanja. Isto tako vrednovat će se i vježbe u laboratoriju.<br>usvojenost sadržaja<br>primjena znanja<br>Aktivnost  |
| <i>Literatura</i>          | A. Szabo, Damir Bošnjak, Nediljka Furčić: Digitalna elektronika   |

| <i>Program</i>      | <b>Vjeronauk - Katolički - 1. razred četverogodišnjih zanimanja</b>  |
|---------------------|--|
| Nositelji programa  | Marin Bašić  |
| Ciljevi             | <ul style="list-style-type: none"> <li>– razumjeti religioznost kao bitnu odrednicu povijesti čovjeka i čovječanstva te razvoj religija i fenomenologiju religijskih pravaca danas.</li> <li>– upoznati izvore kršćanske objave, njezin razvojni put u Starom zavjetu, lik Isusa Krista i njegovo djelo spasenja te značenje za kršćansku vjeru danas.</li> <li>– razumjeti komplementarnost vjerničkog i znanstvenog pristupa stvarnosti</li> </ul>   |
| Zadaci              | <ul style="list-style-type: none"> <li>– navesti temeljna religiozna pitanja o svijetu i životu</li> <li>– opisati temeljna obilježja religioznosti</li> <li>– razlikovati prirodne i objavljene religije</li> <li>– razmotriti odrednice velikih svjetskih religija i svjetonazora</li> <li>– usporediti monoteističke religije: židovstvo, kršćanstvo i islam</li> <li>– prikazati razlike između Isusa Krista i utemeljitelja drugih religija</li> <li>– prepoznati promjene odnosa prema religiji i kršćanstvu u suvremenom svijetu</li> <li>– raspravljati o religioznim pitanjima uvažavajući različitost.</li> <li>– otkriti temelje ljudskog dostojanstva u čovjekovoj stvorenosti na sliku Božju</li> <li>– navesti izvore, bitne sadržaje i načine prenošenja kršćanske objave</li> <li>– identificirati proces nastanka Biblije i njezinu strukturu</li> <li>– prepoznati temeljne poruke Svetog pisma i njegovo značenje za kršćanski život</li> <li>– opisati Isusov povijesni lik i njegovo povijesnospasenjsko značenje kao Sina Božjega</li> <li>– izložiti poruku i djelo Isusa Krista te njegovu prisutnost u životu Crkve danas.</li> <li>– razlikovati vjernički i prirodnoznanstveni pogled na stvarnost svijeta i čovjeka</li> </ul> |
| Nastavne cjeline    | <p>I. U POTRAZI ZA SMISLOM</p> <p>II. ČOVJEK RELIGIOZNO BIĆE</p> <p>III. KRŠĆANSKA OBJAVA I SVETO PISMO</p> <p>IV. ISUS KRIST VRHUNAC OBJAVE</p> <p>V. TAJNA STVARANJA - GOVOR ZNANOSTI I GOVOR VJERE</p>  |
| Vrijeme realizacije | Tijekom školske godine 1 sat tjedno po rasporedu sati  |
| Broj učenika        | 34   |
| Vrednovanje         | <ul style="list-style-type: none"> <li>– Znanje (usmeno ili pismeno izražavanje usvojenih sadržaja predmeta)</li> <li>– Stvaralačko izražavanje (marljivost tj. sudjelovanje na nastavi, odnos prema radu i zadacima i obvezama predmeta)</li> <li>– Kultura komuniciranja (korektno ponašanje i odnos učenika prema drugim učenicima, nastavniku i nastavnom procesu)</li> <li>– Vrednovanje se provodi u obliku brojčanih i opisnih ocjena u imeniku i u obliku neposredne komunikacije s učenicima tijekom cijele nastavne godine.</li> </ul>   |
| Literatura          | Udžbenik „Dođi i vidi 1“   |

| Program             | <b>Vjeronauk - Katolički - 2. razred četverogodišnjih zanimanja</b>   |
|---------------------|---|
| Nositelji programa  | Marin Bašić   |
| Ciljevi             | <ul style="list-style-type: none"> <li>– otkriti povijesne početke i strukturiranje Crkve</li> <li>– objasniti važnost Crkve za kršćansku vjeru i život</li> <li>– razmotriti značenje Blažene Djevice Marije kao uzor vjere</li> <li>– iskazati odnos sakramenata kršćanske inicijacije i pripadnosti Crkvi</li> <li>– navesti temeljne odrednice susreta Crkve s antičkim svijetom</li> <li>– analizirati život i djelovanje Crkve u srednjem vijeku</li> <li>– opisati krize i obnove Crkve u novom vijeku</li> <li>– ustanoviti zadaće Crkve u suvremenom svijetu</li> <li>– primijeniti načela ekumenizma</li> </ul>   |
| Zadaci              | <ul style="list-style-type: none"> <li>– otkriti povijesne početke i strukturiranje Crkve</li> <li>– objasniti važnost Crkve za kršćansku vjeru i život</li> <li>– razmotriti značenje Blažene Djevice Marije kao uzor vjere</li> <li>– navesti temeljne odrednice susreta Crkve s antičkim svijetom</li> <li>– protumačiti život i djelovanje Crkve u srednjem vijeku</li> <li>– opisati krize i obnove Crkve u novom vijeku</li> <li>– prikazati zadaće Crkve u suvremenom svijetu</li> <li>– primijeniti načela ekumenizma.</li> <li>– povezati obilježja zrele osobnosti i izbor životnih vrijednosti</li> <li>– prikazati općeljudske i kršćanske vrednote</li> <li>– objasniti kršćansko poimanje slobode.</li> <li>– objasniti značenje savjesti kao kriterija razlučivanja dobra i zla.</li> <li>– identificirati obilježja zrele i prosvijećene od fanatične i manipulativne religioznosti</li> <li>– izložiti specifične razlike između kršćanstva i drugih religija</li> </ul> |
| Nastavne cjeline    | <p>I. SLOBODA - IZBOR I ODGOVORNOST</p> <p>II. ŽIVOT S CRKVOM I U CRKVI</p> <p>III. POVIJEST CRKVE</p> <p>IV. ŽIVJETI S CRKVOM - MOLITVA, SLAVLJE, SVJEDOČENJE</p>  |
| Vrijeme realizacije | Tijekom školske godine 1 sat tjedno po rasporedu sati   |
| Broj učenika        | 30  |
| Vrednovanje         | <ul style="list-style-type: none"> <li>– Znanje (usmeno ili pismeno izražavanje usvojenih sadržaja predmeta)</li> <li>– Stvaralačko izražavanje (marljivost tj. sudjelovanje na nastavi, odnos prema radu i zadacima i obvezama predmeta)</li> <li>– Kultura komuniciranja (korektno ponašanje i odnos učenika prema drugim učenicima, nastavniku i nastavnom procesu)</li> </ul> <p>Vrednovanje se provodi u obliku brožanih i opisnih ocjena u imeniku i u obliku neposredne komunikacije s učenicima tijekom cijele nastavne godine.</p>   |
| Literatura          | Udžbenik „Dođi i vidi 2“  |

| Program             | <b>Vjeronauk - Katolički - 3. razred četverogodišnjih zanimanja</b>   |
|---------------------|---|
| Nositelji programa  | Marin Bašić   |
| Ciljevi             | <ul style="list-style-type: none"> <li>– ustanoviti posljedice različitih poimanja čovjeka za konkretni život</li> <li>– otkriti temelje ljudskog dostojanstva u čovjekovoj stvorenosti na sliku Božju</li> <li>– objasniti značenje savjesti kao kriterija razlučivanja dobra i zla</li> <li>– razmotriti odnos vjere i morala u Svetom pismu</li> <li>– ustanoviti odnos evanđeoskog zakona ljubavi i kršćanskog djelovanja</li> <li>– povezati vjeru i ljubav prema Bogu s njihovim konkretnim izrazima</li> <li>– navesti odrednice kršćanskog poimanja obitelji</li> <li>– protumačiti kršćanski stav prema životu i njegovoj zaštiti</li> <li>– uspostaviti odnos između spoznaje Boga kao istine i života u istini</li> <li>– izložiti temeljne odrednice kršćanskog pogleda na ljudski rad</li> <li>– opisati doprinos kršćanske vjere zalaganju za mir u svijetu</li> </ul>  |
| Zadaci              | <ul style="list-style-type: none"> <li>– predvidjeti posljedice različitih poimanja čovjeka za konkretni život</li> <li>– prepoznati u Isusu Kristu ideal ostvarenog čovjštva.</li> <li>– iskazati odnos sakramenata inicijacije, služenja i ozdravljenja i pripadnosti Crkvi.</li> <li>– razmotriti odnos vjere i morala u Svetom pismu</li> <li>– prikazati odnos evanđeoskog zakona ljubavi i kršćanskog djelovanja</li> <li>– povezati vjeru i ljubav prema Bogu s njihovim konkretnim izrazima</li> <li>– navesti odrednice kršćanskog poimanja obitelji</li> <li>– protumačiti kršćanski stav prema životu i njegovoj zaštiti</li> <li>– otkriti odnos između spoznaje Boga kao istine i života u istini</li> <li>– izložiti temeljne odrednice kršćanskog pogleda na ljudski rad</li> <li>– opisati doprinos kršćanske vjere zalaganju za mir u svijetu.</li> <li>– primijeniti Kristov put osmišljavanja i prevladavanja patnje na događaje u osobnom životu i svijetu</li> <li>– otkriti mogućnosti suradnje i specifičnog doprinosa kršćanske vjere rješavanju globalnih problema: ekologije, mira u svijetu, etičkih i bioetičkih pitanja.</li> <li>– označiti odrednice kršćanske vjere u Kristovo uskrsnuće, život vječni i eshatološko dovršenje</li> </ul> |
| Nastavne cjeline    | I. KRŠĆANSKO POIMANJE ČOVJEKA<br>II. ČOVJEK-MORALNO BIĆE<br>III. LJUBAV PREMA BOGU I BLIŽNJEMU I TEMELJI KRŠĆANSKE MORALNOSTI<br>IV. MUŠKO I ŽENSKO STVORI IH<br>V. DOSTOJANSTVO LJUDSKOG ŽIVOTA<br>VI. ŽIVJETI U ISTINI  |
| Vrijeme realizacije | Tijekom školske godine 1 sat tjedno po rasporedu sati   |
| Broj učenika        | 29  |

|             |  |
|-------------|--|
| Vrednovanje | <ul style="list-style-type: none"><li>– Znanje (usmeno ili pismeno izražavanje usvojenih sadržaja predmeta)</li><li>– Stvaralačko izražavanje (marljivost tj. sudjelovanje na nastavi, odnos prema radu i zadacima i obvezama predmeta)</li><li>– Kultura komuniciranja (korektno ponašanje i odnos učenika prema drugim učenicima, nastavniku i nastavnom procesu)</li></ul> <p>Vrednovanje se provodi u obliku brojčanih i opisnih ocjena u imeniku i u obliku neposredne komunikacije s učenicima tijekom cijele nastavne godine.</p> |
| Literatura  | Udžbenik „Životu ususret“  |



| Program            | Vjeronauk - Katolički - 4. razred  |
|--------------------|--|
| Nositelji programa | Marin Bašić  |
| Ciljevi            | <ul style="list-style-type: none"> <li>– prepoznati nove oblike pojavljivanja religioznih pitanja</li> <li>– objasniti posebnost i autentičnost kršćanskoga duhovnog iskustva</li> <li>– razumjeti i objasniti proces spoznaje Boga u Starome i Novom zavjetu</li> <li>– uočiti i navesti mogućnosti i načine kršćaninova susreta s Bogom</li> <li>– izložiti biblijsko shvaćanje i značenje rada; navesti i objasniti ključne odrednice kršćanskoga socijalnoga nauka</li> <li>– uvidjeti nužnost pravednih odnosa u društvu i tražiti načine njihova promicanja</li> <li>– objasniti pojmove osobnog i općeg dobra i njihov odnos</li> <li>– cjelovitije shvaćati važnost znanja i znanosti za napredak i razvoj čovjeka i čovječanstva</li> <li>– povezanost; razvijati potrebu praćenja društvenih pojava i aktivnog uključivanja u društvo</li> <li>– usvojiti pozitivan stav prema čovjekovoj težnji za poboljšanjem kvalitete života</li> </ul> <p>navesti bitne oznake kršćanskoga stava prema svršetku čovjekova života i svijeta</p>   |
| Zadaci             | <ul style="list-style-type: none"> <li>– navesti primjere za svaki oblik ateizma</li> <li>– sažeto prikazati odrednice kršćanskog duhovnog iskustva</li> <li>– sažeti glavna obilježja novih religioznih pokreta i sljedba</li> <li>– pronaći sličnosti i razlike o odnosu vjere i razuma u kršćanstvu i drugim religijama na temelju odabranih tekstova</li> <li>– izložiti dokaze o Božjoj opstojnosti</li> <li>– opisati razlike između vlastite religioznosti u djetinjoj dobi i danas</li> <li>– shematski prikazati širenje obzorja u procesu spoznaje Boga u Svetom Pismu</li> <li>– analizirati podatke religijskog istraživanja o poznavanju i čitanju Biblije kod kršćanskih vjernika</li> <li>– analizirati biblijske tekstove koji svjedoče o Božjem milosrđu i praštanju</li> <li>– u nekoliko ključnih pojmova sažeti zajedničke crte iskustva Boga u životu svetaca i svjedoka vjere</li> <li>– nabrojiti vlastite sposobnosti i sklonosti te ih povezati s vlastitim životnim zadatkom</li> <li>– analizirati shvaćanje rada u socijalnim enciklikama crkvenog učiteljstva</li> <li>– analizirati uzroke i posljedice korupcije</li> <li>– predstaviti lik i djelo osoba koje se osobito zalažu za opće dobro</li> <li>– pronaći i analizirati različite definicije znanja i znanosti</li> <li>– prikupiti informacije o prednostima i manama globalizacije</li> <li>– propitati vlastiti stil života i razgovarati o promjeni konkretnih navika i postupanja u smjeru odgovornog i razumnog ophođenja sa zalihama zemlje za sve ljude i sve generacije</li> </ul> |

|                     |   |
|---------------------|---|
|                     | – analizirati tekstove koji govore o predviđanjima i planiranju budućnosti u određenim segmentima života  |
| Nastavne cjeline    | I. SUVREMENI ČOVJEK PRED PITANJEM BOGA<br>II. BIBLIJSKA SLIKA BOGA I ISKUSTVO BOGA<br>III. LJUDSKI RAD I STVARALAŠTVO<br>IV. IZAZOVI ZNANSTVENO-TEHNOLOŠKOG NAPRETKA<br>V. KRŠĆANSKA NADA U BUDUĆNOST   |
| Vrijeme realizacije | Tijekom školske godine 1 sat tjedno po rasporedu sati   |
| Broj učenika        | 26  |
| Vrednovanje         | <ul style="list-style-type: none"> <li>– Znanje (usmeno ili pismeno izražavanje usvojenih sadržaja predmeta)</li> <li>– Stvaralačko izražavanje ( marljivost tj. sudjelovanje na nastavi, odnos prema radu i zadacima i obvezama predmeta)</li> <li>– Kultura komuniciranja (korektno ponašanje i odnos učenika prema drugim učenicima, nastavniku i nastavnom procesu)</li> </ul> <p>Vrednovanje se provodi u obliku brojčanih i opisnih ocjena u imeniku i u obliku neposredne komunikacije s učenicima tijekom cijele nastavne godine.</p> |
| Literatura          | Udžbenik „Gradimo bolji svijet“   |

| Program             | <b>Vjeronauk - Katolički - 1. razred trogodišnjih zanimanja</b>  |
|---------------------|--|
| Nositelji programa  | Marin Bašić  |
| Ciljevi             | <ul style="list-style-type: none"> <li>– razumjeti religioznost kao bitnu odrednicu povijesti čovjeka i čovječanstva te razvoj religija i fenomenologiju religijskih pravaca danas.</li> <li>– upoznati izvore kršćanske objave, njezin razvojni put u Starom zavjetu, lik Isusa Krista i njegovo djelo spasenja te značenje za kršćansku vjeru danas.</li> <li>– razumjeti komplementarnost vjerničkog i znanstvenog pristupa stvarnosti</li> </ul>   |
| Zadaci              | <ul style="list-style-type: none"> <li>– navesti temeljna religiozna pitanja o svijetu i životu</li> <li>– opisati temeljna obilježja religioznosti</li> <li>– razlikovati prirodne i objavljene religije</li> <li>– razmotriti odrednice velikih svjetskih religija i svjetonazora</li> <li>– usporediti monoteističke religije: židovstvo, kršćanstvo i islam</li> <li>– prikazati razlike između Isusa Krista i utemeljitelja drugih religija</li> <li>– prepoznati promjene odnosa prema religiji i kršćanstvu u suvremenom svijetu</li> <li>– raspravljati o religioznim pitanjima uvažavajući različitost.</li> <li>– otkriti temelje ljudskog dostojanstva u čovjekovoj stvorenosti na sliku Božju</li> <li>– navesti izvore, bitne sadržaje i načine prenošenja kršćanske objave</li> <li>– identificirati proces nastanka Biblije i njezinu strukturu</li> <li>– prepoznati temeljne poruke Svetog pisma i njegovo značenje za kršćanski život</li> <li>– opisati Isusov povijesni lik i njegovo povijesnospasenjsko značenje kao Sina Božjega</li> <li>– izložiti poruku i djelo Isusa Krista te njegovu prisutnost u životu Crkve danas.</li> <li>– razlikovati vjernički i prirodnoznanstveni pogled na stvarnost svijeta i čovjeka</li> </ul> |
| Nastavne cjeline    | <p>I. U POTRAZI ZA SMISLOM<br/> II. ČOVJEK RELIGIOZNO BIĆE<br/> III. KRŠĆANSKA OBJAVA I SVETO PISMO<br/> IV. ISUS KRIST VRHUNAC OBJAVE<br/> V. TAJNA STVARANJA – GOVOR ZNANOSTI I GOVOR VJERE</p>  |
| Vrijeme realizacije | Tijekom školske godine 1 sat tjedno po rasporedu sati  |
| Broj učenika        | 29   |
| Vrednovanje         | <ul style="list-style-type: none"> <li>– Znanje (usmeno ili pismeno izražavanje usvojenih sadržaja predmeta)</li> <li>– Stvaralačko izražavanje (marljivost tj. sudjelovanje na nastavi, odnos prema radu i zadacima i obvezama predmeta)</li> <li>– Kultura komuniciranja (korektno ponašanje i odnos učenika prema drugim učenicima, nastavniku i nastavnom procesu)</li> </ul> <p>Vrednovanje se provodi u obliku brožanih i opisnih ocjena u imeniku i u obliku neposredne komunikacije s učenicima tijekom cijele nastavne godine.</p>  |
| Literatura          | Udžbenik „Dođi i vidi 1“   |

| Program             | <b>Vjeronauk - Katolički - 2. razred trogodišnjih zanimanja</b>   |
|---------------------|---|
| Nositelji programa  | Marin Bašić   |
| Ciljevi             | <ul style="list-style-type: none"> <li>– otkriti povijesne početke i strukturiranje Crkve</li> <li>– objasniti važnost Crkve za kršćansku vjeru i život</li> <li>– razmotriti značenje Blažene Djevice Marije kao uzor vjere</li> <li>– iskazati odnos sakramenata kršćanske inicijacije i pripadnosti Crkvi</li> <li>– navesti temeljne odrednice susreta Crkve s antičkim svijetom</li> <li>– analizirati život i djelovanje Crkve u srednjem vijeku</li> <li>– opisati krize i obnove Crkve u novom vijeku</li> <li>– ustanoviti zadaće Crkve u suvremenom svijetu</li> <li>– primijeniti načela ekumenizma</li> </ul>   |
| Zadaci              | <ul style="list-style-type: none"> <li>– otkriti povijesne početke i strukturiranje Crkve</li> <li>– objasniti važnost Crkve za kršćansku vjeru i život</li> <li>– razmotriti značenje Blažene Djevice Marije kao uzor vjere</li> <li>– navesti temeljne odrednice susreta Crkve s antičkim svijetom</li> <li>– protumačiti život i djelovanje Crkve u srednjem vijeku</li> <li>– opisati krize i obnove Crkve u novom vijeku</li> <li>– prikazati zadaće Crkve u suvremenom svijetu</li> <li>– primijeniti načela ekumenizma.</li> <li>– povezati obilježja zrele osobnosti i izbor životnih vrijednosti</li> <li>– prikazati općeljudske i kršćanske vrednote</li> <li>– objasniti kršćansko poimanje slobode.</li> <li>– objasniti značenje savjesti kao kriterija razlučivanja dobra i zla.</li> <li>– identificirati obilježja zrele i prosvijećene od fanatične i manipulativne religioznosti</li> <li>– izložiti specifične razlike između kršćanstva i drugih religija</li> </ul> |
| Nastavne cjeline    | I. SLOBODA - IZBOR I ODGOVORNOST<br>II. ŽIVOT S CRKVOM I U CRKVI<br>III. POVIJEST CRKVE<br>IV. ŽIVJETI S CRKVOM - MOLITVA, SLAVLJE, SVJEDOČENJE   |
| Vrijeme realizacije | Tijekom školske godine 1 sat tjedno po rasporedu sati   |
| Broj učenika        | 32  |
| Vrednovanje         | <ul style="list-style-type: none"> <li>– Znanje (usmeno ili pismeno izražavanje usvojenih sadržaja predmeta)</li> <li>– Stvaralačko izražavanje ( marljivost tj. sudjelovanje na nastavi, odnos prema radu i zadacima i obvezama predmeta)</li> <li>– Kultura komuniciranja (korektno ponašanje i odnos učenika prema drugim učenicima, nastavniku i nastavnom procesu)</li> </ul> Vrednovanje se provodi u obliku brojčanih i opisnih ocjena u imeniku i u obliku neposredne komunikacije s učenicima tijekom cijele nastavne godine.  |
| Literatura          | Udžbenik „Dođi i vidi 2“  |

| Program             | <b>Vjeronauk - Katolički - 3. razred trogodišnjih zanimanja</b>  |
|---------------------|--|
| Nositelji programa  | Marin Bašić  |
| Ciljevi             | <ul style="list-style-type: none"> <li>– ustanoviti posljedice različitih poimanja čovjeka za konkretni život</li> <li>– otkriti temelje ljudskog dostojanstva u čovjekovoj stvorenosti na sliku Božju</li> <li>– objasniti značenje savjesti kao kriterija razlučivanja dobra i zla</li> <li>– razmotriti odnos vjere i morala u Svetom pismu</li> <li>– ustanoviti odnos evanđeoskog zakona ljubavi i kršćanskog djelovanja</li> <li>– povezati vjeru i ljubav prema Bogu s njihovim konkretnim izrazima</li> <li>– navesti odrednice kršćanskog poimanja obitelji</li> <li>– protumačiti kršćanski stav prema životu i njegovoj zaštiti</li> <li>– uspostaviti odnos između spoznaje Boga kao istine i života u istini</li> <li>– izložiti temeljne odrednice kršćanskog pogleda na ljudski rad</li> <li>– opisati doprinos kršćanske vjere zalaganju za mir u svijetu</li> </ul>   |
| Zadaci              | <ul style="list-style-type: none"> <li>– predvidjeti posljedice različitih poimanja čovjeka za konkretni život</li> <li>– prepoznati u Isusu Kristu ideal ostvarenog čovještva.</li> <li>– iskazati odnos sakramenata inicijacije, služenja i ozdravljenja i pripadnosti Crkvi.</li> <li>– razmotriti odnos vjere i morala u Svetom pismu</li> <li>– prikazati odnos evanđeoskog zakona ljubavi i kršćanskog djelovanja</li> <li>– povezati vjeru i ljubav prema Bogu s njihovim konkretnim izrazima</li> <li>– navesti odrednice kršćanskog poimanja obitelji</li> <li>– protumačiti kršćanski stav prema životu i njegovoj zaštiti</li> <li>– otkriti odnos između spoznaje Boga kao istine i života u istini</li> <li>– izložiti temeljne odrednice kršćanskog pogleda na ljudski rad</li> <li>– opisati doprinos kršćanske vjere zalaganju za mir u svijetu.</li> <li>– primijeniti Kristov put osmišljavanja i prevladavanja patnje na događaje u osobnom životu i svijetu</li> <li>– otkriti mogućnosti suradnje i specifičnog doprinosa kršćanske vjere rješavanju globalnih problema: ekologije, mira u svijetu, etičkih i bioetičkih pitanja.</li> <li>– označiti odrednice kršćanske vjere u Kristovo uskrsnuće, život vječni i eshatološko dovršenje</li> </ul> |
| Nastavne cjeline    | <p>I. KRŠĆANSKO POIMANJE ČOVJEKA I TEMELJI MORALNOSTI<br/> II. LJUBAV PREMA BOGU I BLIŽNJEMU - TEMELJI KRŠĆANSKE MORALNOSTI<br/> III. MUŠKO I ŽENSKO STVORI IH<br/> IV. LJUDSKI RAD I STVARALAŠTVO<br/> V. DOSTOJANSTVO LJUDSKOG ŽIVOTA</p>  |
| Vrijeme realizacije | Tijekom školske godine 1 sat tjedno po rasporedu sati  |
| Broj učenika        | 40   |

|             |   |
|-------------|---|
| Vrednovanje | <ul style="list-style-type: none"> <li>– Znanje (usmeno ili pismeno izražavanje usvojenih sadržaja predmeta)</li> <li>– Stvaralačko izražavanje ( marljivost tj. Sudjelovanje na nastavi, odnos prema radu i zadacima i obvezama predmeta)</li> <li>– Kultura komuniciranja (korektno ponašanje i odnos učenika prema drugim učenicima, nastavniku i nastavnom procesu)</li> </ul> <p>Vrednovanje se provodi u obliku brojčanih i opisnih ocjena u imeniku i u obliku neposredne komunikacije s učenicima tijekom cijele nastavne godine.</p> |
| Literatura  | Udžbenik „Životu ususret“   |

| Program             | <b>Etika - za 1. razrede trogodišnjih i četverogodišnjih programa</b>   |  |
|---------------------|---|--|
| Nositelj programa   | Mirsada Franičević  |  |
| Cilj                | A.1.1. učenik određuje moralna i etička pitanja<br>A.1.2. učenik određuje temeljne etičke pojmove povezane s moralnim i etičkim problemima društva<br>A.1.3. učenik prosuđuje moralne probleme iz svakodnevnoga života<br>B.1.1. učenik prepoznaje važnost moralnoga i etičkoga promišljanja i djelovanja za svoju i dobrobit drugih ljudi te zajednice<br>B.1.2. učenik doprinosi rješavanju problema iz područja društva<br>B.1.3. učenik stvara pozitivne promjene u zajednici   |  |
| Zadaci              | <ul style="list-style-type: none"> <li>– razvijanje vještina prosuđivanja moralnih problema svakidašnjeg života te vlastitim primjerom pokazati što znači djelovati etički</li> <li>– naučiti prepoznati moralna pitanja i analizirati ih te kategorizirati postupke kao moralne i nemoralne</li> <li>– prosuđivati moralne i etičke probleme iz pozicije pet velikih svjetskih religija</li> <li>– ukazivanje na važnost izgradnje pozitivne slike o sebi</li> <li>– naučiti kako postati nositeljem promjena u društvu</li> <li>– naučiti prihvatiti vlastita obilježja identiteta i obilježja identiteta drugih ljudi</li> <li>– naučiti izražavati samopoštovanje i poštovanje prema drugima neovisno o različitostima</li> <li>– primjenjivati naučene moralne i etičke spoznaje i širiti svijest o njima te predlagati moguća rješenja društvenih problema</li> </ul> |  |
| Nastavne cjeline    | <ul style="list-style-type: none"> <li>– mitovi i etika</li> <li>– religije i etika</li> <li>– u potrazi za identitetom</li> <li>– međuljudski odnosi</li> <li>– etički problemi suvremenog društva</li> </ul>  |  |
| Vrijeme realizacije | – prema predviđenom rasporedu sati  |  |
| Učenici             | 4 + 5   |  |
| Način vrednovanja   | <ul style="list-style-type: none"> <li>– izrada različitih vrsta projekata, referata, prezentacija, studija slučajeva, izrada kreativnih sadržaja - plakata, mapa, videozapisa.</li> <li>– tijek i kvaliteta procesa učenja (sudjelovanje, usredotočenost i praćenje rada izvršavanjem zadataka i obaveza te napredak učenika) na nastavnim satima te u izradi i izvršavanju domaćih zadataka</li> </ul>  |  |
| Literatura          | Igor Lukić, Marina Katinić i Marko Zec: Etika 1: Novi putevi, Zagreb, školska knjiga, 2021. Etika 1- Smisao i orijentacija  |  |

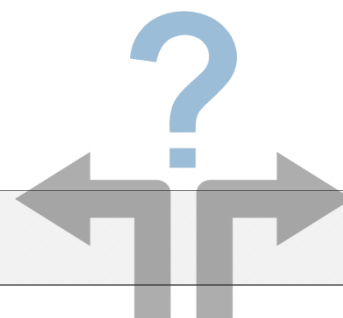

| <i>Program</i>      | <b>Etika - za 2. razrede trogodišnjih i četverogodišnjih programa</b>  |
|---------------------|--|
| Nositelji programa  | Mirsada Franičević   |
| Ciljevi             | Poučiti učenika kako živjeti u zajednici sa sviješću o osobnom identitetu i potrebi poštovanja drugih ljudi.<br>Cilj pojedinca je moralna orijentacija u društvenom okruženju.   |
| Zadaci              | Steći znanja o ponašanju i promišljanju čovjeka u odnosima s drugima kao i o sukobu te vrijednosti slobode i njenim granicama.<br>Razviti sposobnost pojedinca da iz sukoba nešto nauči i da on nužno ne znači ni poraz ni pobjedu.<br>Razviti pozitivan stav prema društvu i pridržavati se važnih pravila. |
| Nastavne cjeline    | E-4<br>Ljudska priroda<br>Život i izazovi na životnom putu<br>Raznolikost kultura<br>Društvo i država<br>Ljudska prava i pokreti za zaštitu ljudskih prava<br>Suvremene prijetnje ljudskim pravima   |
| Vrijeme realizacije | Određeno školskim rasporedom   |
| Broj učenika        | 7 + 5  |
| Način vrednovanja   | Kroz razgovor i samostalno izlaganje učenika, iznošenje stavova uz argumentaciju te izradu mapa utvrđuje se znanje učenika kultura međusobne komunikacije i zalaganje  |
| Literatura          | Igor Lukić, Marko Zec, Zlata Paštar: Tragovima čovjeka; ŠK   |

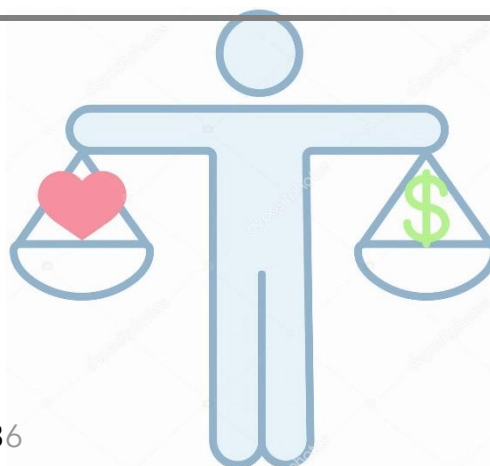



| Program             | <b>Etika - za 3. razrede trogodišnjih i četverogodišnjih programa</b>  |
|---------------------|--|
| Nositelji programa  | Mirsada Franičević   |
| Ciljevi             | <ul style="list-style-type: none"> <li>– usvojiti etička znanja potrebna za razvijanje sposobnosti moralnog prosuđivanja i djelovanja etičkog argumentiranja i orijentiranja u životu</li> <li>– poučiti učenika kako živjeti u zajednici sa sviješću o osobnom identitetu i potrebi poštovanja drugih ljudi</li> <li>– poticati učenika na etičko promišljanje o sveukupnosti odnosa čovjeka u društvenom okruženju</li> <li>– potaknuti ih na razmišljanje o univerzalnosti tj. da svi problemi pogađaju sve ljude te da ih nije moguće riješiti u izdvojenim skupinama nego u kreativnom dijalogu svih relevantnih pristupa i stajališta</li> </ul> |
| Zadaci              | Suočiti učenike s moralnim prosudbama te ih osposobiti za kreativno i dijaloško sudjelovanje u rješavanju problema suvremene civilizacije  |
| Nastavne cjeline    | E-4<br>Etička pitanja u vezi s nastankom života<br>Etička pitanja u vezi s pravima pacijenata<br>Etička pitanja o vezi s umiranjem i smrću<br>Etički kodeksi odabranih profesija<br>Poslovanje i odgovornost za zajednicu<br>Odnos poslodavca i zaposlenika<br>E-3 Društvene posljedice neoliberalnog kapitalizma<br>Moral, moralna učenja etike.<br>Ljudsko djelovanje i etičko prosuđivanje.<br>Etička argumentacija i škole etičkog mišljenja.<br>Područja etičkog prosuđivanja.<br>Pravednost, tolerancija, mir, vrijednost ljudskog življenja.  |
| Vrijeme realizacije | određeno školskim rasporedom   |
| Broj učenika        | 3 + 3  |
| Način vrednovanja   | usmeno, rad na satu, referati, motiviranost učenika, pregled radnih mapa   |
| Literatura          | Igor Lukić; Etika 3, Pravcima života; ŠK   |

| <i>Program</i>      | <b>Etika - za 4. razred četverogodišnjih programa</b>  |
|---------------------|--|
| Nositelji programa  | Mirsada Franičević   |
| Ciljevi             | Upoznati učenika s filozofskim pristupu moralu.  |
| Zadaci              | <ul style="list-style-type: none"> <li>– Oblikovati etičko motrište u prosuđivanju vlastitog i tuđeg djelovanja i odlučivanja o tome što treba učiniti.</li> <li>– Poticati povjerenje u temeljna etička načela i vrednote koja su osnova za moralne prosudbe i odluke.</li> <li>– Razviti spremnost za moralno ispravno i dobro djelovanje</li> <li>– Promicati refleksno samovrednovanje učenika.</li> </ul> |
| Nastavne cjeline    | <ul style="list-style-type: none"> <li>– Tehnološko poboljšanje čovjeka</li> <li>– Tehnološki napredak i moralna odgovornost</li> <li>– Čovjek i priroda</li> <li>– Čovjek i druga živa bića</li> <li>– Osobne odluke pred izazovima</li> <li>– Sloboda mišljenja u javnom prostoru i pitanje odgovornosti</li> </ul>  |
| Vrijeme realizacije | određeno školskim rasporedom   |
| Broj učenika        | 2  |
| Način vrednovanja   | kroz razgovor i samostalno izlaganje učenika, iznošenje stavova uz argumentaciju te izradu mapa utvrđuje se znanje učenika kultura međusobne komunikacije i zalaganje  |
| Literatura          | Stručna literatura (nema udžbenika)  |

# DODATNA I DOPUNSKA NASTAVA

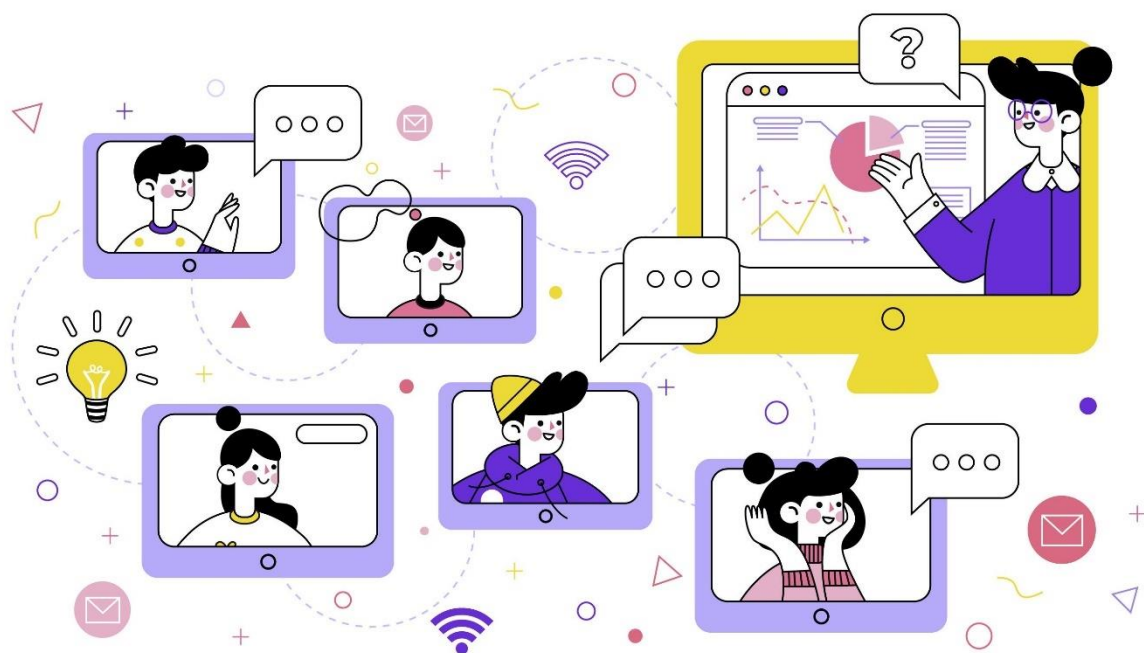

| Aktivnost             | <b>Knjigovodstvo - dopunska nastava</b>  |
|-----------------------|--|
| Nositelj              | Marinela Bušelić   |
| Ciljevi               | <ul style="list-style-type: none"> <li>– Pomoći učenicima koji imaju poteškoće u savladavanju nastavnog sadržaja iz predmeta Knjigovodstvo u usvajanju planiranih ishoda učenja</li> <li>– Potaknuti učenike na redovito praćenje nastavnog sadržaja, izvršavanje školskih i domaćih zadaća, a posebno vježbi iz nastavnog sadržaja: poslovanje blagajne, platni promet, bilanca i knjiženja novčanih sredstava uz korištenje kontnoga plana.</li> </ul>   |
| Namjena               | Namijenjeno učenicima koji imaju poteškoće u usvajanju planiranih ishoda učenja, praćenju nastavnih sadržaja, rješavanju domaćih zadaća i vježbi iz predmeta Knjigovodstvo u 4. razredu programa turističko-hotelijerski komercijalist   |
| Način realizacije     | <ul style="list-style-type: none"> <li>– Dopunska nastava realizira se individualnim radom, radom u grupama, rješavanjem zadataka, vježbama u školi i domaćim zadaćama.</li> <li>– Prikaz procesa poslovanja blagajne i platnog prometa, popunjavanje pripadajućih obrazaca, samostalno sastavljanje blagajničkog izvješća, te objašnjavanje tehnike plaćanja debitnim i kreditnim karticama.</li> <li>– Objašnjavanje stavki aktive i pasive bilance, upoznavanje obrasca, te sastavljanje bilance.</li> <li>– Prikaz promjena novčanih sredstava, samostalno knjiženje poslovnih promjena financijske imovine uz korištenje kontnoga plana.</li> <li>– Prikaz promjena povezanih s knjiženjem PDV-a koristeći obrasce za knjiženje PDV-a.</li> </ul> |
| Vrijeme realizacije   | – Jedan sat tjedno tijekom školske godine 2024./25. u dogovoru s učenicima i u skladu s njihovim potrebama i rasporedom sati.  |
| Troškovnik aktivnosti | – Fotokopiranje nastavnih materijala i obrazaca potrebnih za usvajanje ishoda učenja   |
| Način vrednovanje     | <ul style="list-style-type: none"> <li>– Kontinuirano praćenje rada i napredovanja učenika, usvajanja ishoda učenja, te interesa i motivacije za rad</li> <li>– Koriste se različiti oblici formativnog vrednovanja, a dobivene povratne informacije koristit će se za planiranje daljnjeg rada s učenicima na dopunskoj, ali i na redovnoj nastavi predmeta Knjigovodstvo.</li> </ul>   |

|                       |   |
|-----------------------|---|
| Aktivnost             | <b>Recepcijsko poslovanje - pripremanje učenika za natjecanje</b>   |
| Nositelj              | Nikolina Nola, prof. ekonomske grupe predmeta   |
| Ciljevi               | <ul style="list-style-type: none"> <li>– Usvojiti znanja i vještine pravilnog vođenja rezervacija i poslova vođenja evidencija pri prijemu gosta</li> <li>– Usvojiti znanja i uvježbati vještine komunikacije s gostima i poslovima tijekom boravka gosta u hotelu</li> <li>– Usvojiti znanja i vještine prilikom obračuna hotelskih usluga i izdavanja računa gostu</li> </ul> |
| Namjena               | – Osposobljavanje učenika za natjecanje za rad na recepciji, kroz usvajanje dodatnih znanja i vještina  |
| Način realizacije     | <ul style="list-style-type: none"> <li>– Dodatna nastava iz predmeta recepcijsko poslovanje planira se jedan sat tjedno, a provodit će se u obliku blok sata (2 sata) tijekom nastavne godine u dogovoru s učenicima</li> <li>– U radu ćemo koristiti program Adriagastrodat</li> </ul>   |
| Vrijeme realizacije   | – Vrijeme realizacije je tijekom cijele školske godine, ukupno 32 sata godišnje   |
| Troškovnik aktivnosti | – Trošak održavanja programa Adriagastrodat   |
| Način vrednovanja     | – Rezultati učenika na različitim razinama natjecanja   |



| Aktivnost             | <b>Praktična nastava - pripremanje učenika za natjecanje</b>   |
|-----------------------|--|
| Nositelj              | Matiji Bilić   |
| Cilj                  | <ul style="list-style-type: none"> <li>– potaknuti ljubav prema zanimanju</li> <li>– razvijati kreativnost kod učenika</li> <li>– zainteresirati učenike za permanentno praćenje trendova u frizerstvu i usavršavanje u struci</li> <li>– Razvijati osjećaj prema estetskim kriterijima u izradi frizura</li> <li>– Poticati natjecateljski duh</li> </ul> |
| Namjena               | – Učenicima 3. razreda koji žele naučiti više  |
| Način realizacije     | <ul style="list-style-type: none"> <li>– prezentacija uradaka na javnim okupljanjima u gradu, školi i različitim događanjima</li> <li>– natjecanje učenika na različitim razinama ovisno o uspjehu</li> </ul>  |
| Vrijeme Realizacije   | – cijela nastavna godina po dogovoru sa učenicima, 2 sata tjedno   |
| Troškovnik Aktivnosti | – ovisi o broju učenika i razini natjecanja  |
| Način vrednovanja     | <ul style="list-style-type: none"> <li>– povratna informacija učenika o njihovom zadovoljstvu</li> <li>– samovrednovanje učenika i vršnjačko vrednovanje</li> </ul>  |



|                       |   |
|-----------------------|---|
| Aktivnost             | <b>Ugostiteljsko posluživanje - pripremanje učenika za natjecanje</b>   |
| Nositelj              | Mihaela Pear  |
| Cilj                  | <ul style="list-style-type: none"> <li>– priprema učenika za natjecanja prema zadanim modulima</li> <li>– jačanje vještina</li> <li>– poticanje natjecateljskog duha</li> </ul> |
| Namjena               | – učenicima koji pokazuju više interesa i znanja  |
| Način realizacije     | – nastava i vježbe u školskom praktikumu  |
| Vrijeme realizacije   | – rujn 2023. do travnja 2024. /35 sati  |
| Troškovnik aktivnosti | – ovisno o zadanim modulima i školskim mogućnostima   |
| Način vrednovanja     | – prema procjeni kvalitete određenih vježbi i usvojenog znanja  |



|                       |  |
|-----------------------|--|
| Aktivnost             | <b>Kuharstvo - pripremanje učenika za natjecanje</b>   |
| Nositelj              | Paško Šuto   |
| Cilj                  | Cilj natjecanja pod nazivom WorldSkills Croatia 2024. je popularizacija strukovnog obrazovanja, koja je dio pokušaja korjenite promjene društvenog položaja te najmnogoljudnije grane srednjoškolskog obrazovanja u Hrvatskoj.<br>– priprema učenika za natjecanja prema zadanim modulima. |
| Namjena               | – učenicima koji pokažu više interesa, znanja i želje za napredovanje<br>– učenicima koji pod pritiskom vremena ne gube koncentraciju  |
| Način realizacije     | – nastava i vježbe u školskom praktikumu, koje omogućuju učeniku da pokaže i izbrusi izvrsne vještine i znanja.  |
| Vrijeme realizacije   | – rujna 2024. do travnja 2025. / 35 sati   |
| Troškovnik aktivnosti | – ovisno o zadanim modulima i školskim mogućnostima.   |
| Način vrednovanja     | – prema procjeni kvalitete određenih vježbi i usvojenog znanja.  |





| Aktivnost           | <b>Školski sportski klub Mucrum</b>  |
|---------------------|--|
| Nositelj            | Mia Lendić   |
| Aktivnosti          | Obilježavanje Svjetskog dana pješaćenja<br>Međurazredni nogometni turnir<br>Školsko natjecanje u nogometu<br>Školsko natjecanje u košarci  |
| Ciljevi             | <ul style="list-style-type: none"> <li>- Promicanje zdravog načina života</li> <li>- Sustavno planiranje, organiziraniji provedba sportskih aktivnosti za učenike</li> <li>- Poticati uključivanje što većeg broja učenika u školske sportske aktivnosti</li> <li>- Poticati i promicati stručni rad u školskom sportu ,kao i stručni sportski rad s djecom i mladima u lokalnoj zajednici</li> <li>- Provoditi i promovirati programe koje organiziraju školsko sportski savezi, te učenike uključivati u iste</li> <li>- Sudjelovanje na školsko sportskim natjecanjima i priredbama</li> <li>- Interaktivna suradnja s drugim predmetima i školskim sekcijama</li> <li>- Edukacija učenika putem školskih sportskih aktivnosti</li> <li>- Razvijanje odgojnih i kulturnih vrijednosti učenika putem školskih sportskih aktivnosti</li> <li>- Organizacija međurazrednih sportskih natjecanja</li> </ul> |
| Namjena             | Izvanškolska nastava (Učenici od 1. do 4. razreda)   |
| Način realizacije   | Turniri, predavanja i edukacije  |
| Vrijeme Realizacije | Tijekom nastavne godine 2024./2025.  |
| Način Vrednovanja   | Ocjena iz odgojnih zadataka i aktivnosti   |
| Troškovi aktivnosti | Komplet dresova  |



**HRVATSKI ŠKOLSKI  
SPORTSKI SAVEZ**

GODIŠNJI IZVEDBENI KURIKULUM ZA PROJEKTNU NASTAVU IZ HRVATSKOG JEZIKA I  
KNJIŽEVNOSTI

Dodatna nastava iz Hrvatskoga jezika:

**Razvoj medijske pismenosti, proučavanje kulturne baštine i književnosti**

Sastavnice godišnjega izvedbenog kurikula za nastavu iz hrvatskoga jezika i književnosti:

1. Kronološki popis tema
2. Obvezni i izborni tekstovi raspoređeni po pripadajućim temama
3. Odgojno-obrazovni ishodi na razini predmetnoga kurikula i međupredmetnih tema
4. Okvirni broj sati za pojedinu temu

Škola: Srednja strukovna škola, Makarska

Školska godina: 2024./2025.

Razred: 2.L (turističko-hotelijerski komercijalist)/ 2.G (elektrotehničar)

Profesor: Anita Zelić Tomaš, prof. mentor

Trajanje: 35 sati

Tema: **1. PROJEKT GAMIFYING HERITAGE**Okvirni broj sati: **12**

| <b>obvezni tekstovi /<br/>izborni sadržaji</b>  | <b>odgojno-obrazovni ishodi na razini predmetnoga<br/>kurikula</b>   | <b>mjesec</b>    |
|---|--|------------------|
| 1. UVOD U TEMU PROJEKTA<br>2. PRIKUPLJANJE SUGLASNOSTI<br>3. SASTANAK S ŠKOLAMA PARTNERIMA- predstavljanje<br>4. DEFINIRANJE ISHODA<br>5. Uvod u kulturnu baštinu: diskusija i analiza lokalne i nacionalne baštine.<br>6. Idejno osmišljavanje igrice: rad u grupama, definiranje likova, radnje i pravila.<br>7. Programiranje i izrada igrice.<br>8. Prezentacija igara i refleksija o procesu rada. | A.2.2. Učenik sluša u skladu s određenom svrhom pripovjedne i izlagačke tekstove različitih funkcionalnih stilova i oblika.<br>A.2.3. Učenik čita u skladu s određenom svrhom pripovjedne i izlagačke tekstove različitih funkcionalnih stilova i oblika.<br>B.2.1. Učenik izražava svoj literarni doživljaj i obrazlaže stavove o književnom tekstu.<br>B.2.4. Učenik se stvaralački izražava prema vlastitome interesu potaknut tekstem.<br>C.2.1. Učenik objašnjava utjecaj medijskih tekstova na oblikovanje životnoga stila primatelja.<br><b>MEĐUPREDMETNE TEME</b><br>- uku A.4/5.2. Učenik se koristi različitim strategijama učenja i samostalno ih primjenjuje u ostvarivanju ciljeva učenja.<br>- osr. A.4/5.4. Učenik samostalno kritički promišlja i vrednuje ideje.<br>- osr. B.4.2. Suradnički uči i radi u timu.<br>- ikt A.4.1. Učenik kritički odabire odgovarajuću digitalnu tehnologiju. | rujan-<br>lipanj |

| Tema: <b>2. Čitajmo hrvatskog književnika po izboru</b>  |  |                      |
|--|--|----------------------|
| Okvirni broj sati: <b>8</b>  |  |                      |
| <b>obvezni tekstovi /<br/>izborni sadržaji</b>   | <b>odgojno-obrazovni ishodi na razini predmetnoga<br/>kurikula</b>   | <b>mjesec</b>        |
| <p>1. Uvod u književni opus hrvatskih autora: pregled preporučenih pisaca.</p> <p>2. Odabir književnika i djela za čitanje.</p> <p>3. Samostalno čitanje i vođenje čitateljskog dnevnika.</p> <p>4. Diskusija i analiza pročitanih djela. Pisanje eseja. Kreativna prezentacija.</p> | <p>A.2.1. Učenik govori izlagačke tekstove u skladu sa svrhom i željenim učinkom na primatelja.</p> <p>A.2.2. Učenik sluša u skladu s određenom svrhom izlagačke tekstove različitih funkcionalnih stilova i oblika.</p> <p>A.2.3. Učenik čita u skladu s određenom svrhom izlagačke tekstove različitih funkcionalnih stilova i oblika.</p> <p>B.2.1. Učenik izražava svoj literarni doživljaj i obrazlaže stavove o književnom tekstu.</p> <p>B.2.2. Učenik uspoređuje književne tekstove prema temi ili žanru.</p> <p>B.2.4. Učenik se stvaralački izražava prema vlastitome interesu potaknut tekstom.</p> <p>C.2.1. Učenik objašnjava utjecaj medijskih tekstova na oblikovanje životnoga stila primatelja.</p> <p><b>MEĐUPREDMETNE TEME</b></p> <ul style="list-style-type: none"> <li>- uku A.4/5.1. Učenik samostalno traži nove informacije iz različitih izvora, transformira ih u novo znanje i uspješno primjenjuje pri rješavanju problema.</li> <li>- uku A.4/5.2. Učenik se koristi različitim strategijama učenja i samostalno ih primjenjuje u ostvarivanju ciljeva učenja.</li> <li>- uku D.4/5.2. Učenik ostvaruje dobru komunikaciju s drugima, uspješno surađuje u različitim situacijama i spreman je zatražiti i ponuditi pomoć.</li> <li>- osr. A.4/5.4. Učenik samostalno kritički promišlja i vrednuje ideje.</li> <li>- osr. B.4.2. Suradnički uči i radi u timu.</li> <li>- ikt C.4.3. Učenik samostalno kritički procjenjuje proces, izvore i rezultate pretraživanja, odabire potrebne informacije.</li> </ul> | listopad,<br>studeni |

**Tema: 3. Sudjelovanje u projektu:  
Festival prava djece**

Okvirni broj sati: **7**

| obvezni tekstovi /<br>izborni sadržaji  | odgojno-obrazovni ishodi na razini predmetnoga<br>kurikula   | mjesec  |
|---|--|---|
| <ol style="list-style-type: none"> <li>1. Uvod u Festival prava djece: svrha, ciljevi i program.</li> <li>2. Priprema za sudjelovanje: izbor aktivnosti i tema koje će se obrađivati.</li> <li>3. Praćenje festivalskog programa i refleksija o prikazanim sadržajima.</li> <li>4. Diskusija i zaključci o utjecaju festivala.</li> </ol> | <p>A.2.1. Učenik govori izlagačke tekstove u skladu sa svrhom i željenim učinkom na primatelja.</p> <p>A.2.2. Učenik sluša u skladu s određenom svrhom izlagačke tekstove različitih funkcionalnih stilova i oblika.</p> <p>A.2.3. Učenik čita u skladu s određenom svrhom izlagačke tekstove različitih funkcionalnih stilova i oblika.</p> <p>B.2.1. Učenik izražava svoj literarni doživljaj i obrazlaže stavove o književnom tekstu.</p> <p>B.2.2. Učenik uspoređuje književne tekstove prema temi ili žanru.</p> <p>B.2.4. Učenik se stvaralački izražava prema vlastitome interesu potaknut tekstom.</p> <p>C.2.1. Učenik objašnjava utjecaj medijskih tekstova na oblikovanje životnoga stila primatelja.</p> <p><b>MEĐUPREDMETNE TEME</b></p> <ul style="list-style-type: none"> <li>- uku A.4/5.1. Učenik samostalno traži nove informacije iz različitih izvora, transformira ih u novo znanje i uspješno primjenjuje pri rješavanju problema.</li> <li>- uku A.4/5.2. Učenik se koristi različitim strategijama učenja i samostalno ih primjenjuje u ostvarivanju ciljeva učenja.</li> <li>- uku D.4/5.2. Učenik ostvaruje dobru komunikaciju s drugima, uspješno surađuje u različitim situacijama i spreman je zatražiti i ponuditi pomoć.</li> <li>- osr. A.4/5.4. Učenik samostalno kritički promišlja i vrednuje ideje.</li> <li>- osr. B.4.2. Suradnički uči i radi u timu.</li> <li>- ikt C.4.3. Učenik samostalno kritički procjenjuje proces, izvore i rezultate pretraživanja, odabire potrebne informacije.</li> </ul> | <p style="text-align: center;">rujan,<br/>listopad,<br/>studeni</p> |

Tema: **4. Sudjelovanje u projektu Medijska pismenost**Okvirni broj sati: **8**

| <b>obvezni tekstovi / izborni tekstovi</b>   | <b>odgojno-obrazovni ishodi na razini predmetnoga kurikula</b>   | <b>mjesec</b>   |
|--|--|-----------------|
| <ol style="list-style-type: none"> <li>1. Uvod u medijsku pismenost: što je medijska pismenost i zašto je važna?</li> <li>2. Analiza medijskih sadržaja: kritički osvrt na primjere iz prakse.</li> <li>3. Izrada vlastitog medijskog projekta: snimanje kratkog filma, izrada bloga ili druge medijske forme.</li> <li>4. Prezentacija i analiza vlastitih radova.</li> </ol> | <p>A.4.1. Učenik raspravlja u skladu sa svrhom i željenim učinkom na primatelja</p> <p>A.4.3. Učenik čita u skladu s određenom svrhom upućivačke i raspravljačke tekstove različitih funkcionalnih stilova i oblika.</p> <p>A.4.4. Učenik piše raspravljačke tekstove u kojima ostvaruje obilježja funkcionalnih stilova u skladu sa svrhom teksta i željenim učinkom na primatelja.</p> <p>A.4.5. Učenik opisuje glasovni sustav hrvatskoga standardnog jezika.</p> <p>A.4.6. Učenik opisuje lekseme ograničene uporabe u leksiku hrvatskoga standardnog jezika i pravilno ih primjenjuje</p> <p>B.4.2. Učenik opisuje različite interpretacije književnih tekstova s obzirom na pristup usmjeren čitatelju, književnom tekstu ili piscu. .</p> <p>B.4.3. Učenik analizira književne tekstove s obzirom na književnopovijesni, društveni i kulturni kontekst.</p> <p>B.4.4. Učenik se stvaralački izražava prema vlastitom interesu potaknut tekstom.</p> <p>C.4.1. Učenik procjenjuje utjecaj medijskih tekstova na doživljaj stvarnosti i oblikovanje identiteta primatelja.</p> <p>C.4.2. Učenik objašnjava povezanost vlastitoga i hrvatskoga kulturnog identiteta s određenim kulturnim krugom na temelju različitih tekstova.</p> <p><b>MEĐUPREDMETNE TEME</b></p> <ul style="list-style-type: none"> <li>- uku A.4/5.1. Učenik samostalno traži nove informacije iz različitih izvora, transformira ih u novo znanje i uspješno primjenjuje pri rješavanju problema.</li> <li>- uku A.4/5.2. Učenik se koristi različitim strategijama učenja i samostalno ih primjenjuje u ostvarivanju ciljeva učenja.</li> <li>- uku A.4/5.3. Učenik kreativno djeluje u različitim područjima učenja.</li> <li>- uku B.4/5.4. Učenik samovrednuje proces učenja i svoje rezultate, procjenjuje ostvareni napredak te na temelju toga planira buduće učenje.</li> <li>- osr B.2.4. Suradnički uči i radi u timu.</li> <li>- ikt C.5.3. Učenik samoinicijativno i samostalno kritički procjenjuje proces i rezultate pretraživanja te odabire potrebne informacije među pronađenim informacijama.</li> </ul> | veljača-svibanj |

| Aktivnost             | <b>Hrvatski jezik - dodatna nastava: priprema učenika za polaganje ispita Državne mature</b>   |   |
|-----------------------|--|---|
| Nositelj programa     | Petra Markotić   |   |
| Ciljevi               | <ul style="list-style-type: none"> <li>– pripremiti učenike za uspješno polaganje ispita državne mature</li> <li>– usavršiti znanje jezika i književnosti</li> <li>– usavršiti znanje iz povijesti književnosti te medijske kulture</li> </ul> |   |
| Namjena               | Učenicima 4.G i 4.L razreda  |   |
| Način realizacije     | Način učenja   | Način poučavanja  |
|                       | Samostalni rad učenika, ponavljanje, rad na tekstu, usmjereno čitanje, usmjereno pisanje, uvježbavanje zadataka višestrukog izbora, vršnjačko vrednovanje. Temeljne jezične djelatnosti: slušanje, govorenje, čitanje, pisanje.                | Neposredni rad u razredu (predavanje, heuristički razgovor, tumačenje, interpretacija, zaključivanje). Individualne konzultacije s učenicima. |
| Vrijeme realizacije   | Tijekom nastavne godine  |   |
| Troškovnik aktivnosti | -  |   |
| Način vrednovanja     | <ul style="list-style-type: none"> <li>– pisanje eseja</li> <li>– interpretacija književnog djela</li> <li>– jezične vježbe</li> <li>– probne mature</li> </ul>  |   |



| <i>Aktivnost</i>                 | <b>Engleski jezik - dodatna nastava: priprema učenika za polaganje ispita Državne mature</b>  |
|----------------------------------|---|
| <i>Nositelj</i>                  | Magdalena Antonini, prof.   |
| <i>Ciljevi</i>                   | <ul style="list-style-type: none"> <li>– pripremanje učenika za uspješno polaganje državne mature s naglaskom na tri jezične vještine: čitanje, pisanje i slušanje.</li> <li>– upoznati učenike s formatom državne mature, vremenskim ograničenjima i vrstama zadataka koji se pojavljuju na ispitu</li> <li>– unaprijediti vještine čitanja, pisanja i slušanja na engleskom jeziku u skladu sa standardima potrebnim za uspješno polaganje državne mature</li> <li>– upoznavanje učenika s tehnikama i strategijama za uspješno rješavanje različitih tipova zadataka koji se pojavljuju na ispitu</li> <li>– jačanje samopouzdanja učenika u upotrebi engleskog jezika kroz simulacije ispita i individualno usmjerene zadatke</li> <li>– identificiranje slabosti učenika u jezičnim strukturama, vokabularu i razumijevanju tekstova te rad na istima</li> </ul> |
| <i>Namjena</i>                   | Ova izvannastavna aktivnost namijenjena je svim učenicima završnih razreda četverogodišnjih smjerova koji žele poboljšati svoje znanje engleskog jezika, s naglaskom na razumijevanje, pisanje i slušanje, kako bi postigli što bolji rezultat na državnoj maturi.  |
| <i>Način*<br/>Realizacije</i>    | Pripreme za Državnu maturu će se održavati jednom tjedno u trajanju od jednog školskog sata. Nastava će biti organizirana u terminima koji odgovaraju svim učenicima završnih razreda (4. L i 4. G). Program će se provoditi kroz rješavanje ispitnih zadataka, simulacije ispita, te individualni i grupni rad. Fokus će biti na ključnim jezičnim vještinama potrebnim za polaganje državne mature (čitanje i slušanje s razumijevanjem i pisani dio), uz dodatnu podršku u pripremi za specifične zadatke na ispitu.   |
| <i>Vrijeme**<br/>Realizacije</i> | Pripreme će se realizirati tijekom školske godine, jednom tjedno u trajanju od 45 minuta, od listopada do svibnja, uz mogućnost dodatnih termina uoči ispita.   |
| <i>Troškovnik<br/>Aktivnosti</i> | -   |
| <i>Način<br/>Vrednovanja</i>     | Vrednovanje će se provoditi kroz kontinuirano praćenje učenika putem redovitih simulacija ispita, rješavanja ispitnih zadataka i zadataka s državne mature iz prethodnih godina. Učenici će dobivati povratne informacije o svojoj uspješnosti, s naglaskom na područja koja zahtijevaju poboljšanje. Na samom kraju, provede će se završna simulacija ispita koja će omogućiti procjenu spremnosti učenika za polaganje državne mature iz engleskog jezika.  |

# IZLETI I EKSURZIJE





| Aktivnost             | <b>Maturalna ekskurzija</b>   |
|-----------------------|---|
| Nositelj              | Razrednici, predstavnici roditelja, učenika i ravnatelj   |
| Ciljevi               | <ul style="list-style-type: none"> <li>– zadovoljiti interese i potrebe učenika za proširivanjem i stjecanjem novih znanja</li> <li>– upoznavanje učenika sa drugim zemljama i narodima, njihovim prirodno-geografskim i kulturno-povijesnim znamenitostima</li> <li>– razviti kod učenika osamostaljivanje, toleranciju, snalaženje i komunikaciju</li> <li>– potaknuti učenike na međusobno druženje i zbližavanje</li> <li>– potaknuti učenike aktivno sudjelovanje u pripremanju i realizaciji ekskurzije</li> <li>– poticati učenike na planiranje putovanja i racionalno korištenje vremena i trošenje novca</li> </ul> |
| Namjena               | Učenicima drugih i trećih razreda   |
| Način realizacije     | <ul style="list-style-type: none"> <li>– satovi razrednika i roditeljski sastanci s ciljem upoznavanja destinacija</li> <li>– aranžman putničke turističke agencije</li> <li>– odabir destinacije u skladu s pravilnikom o organiziranju izleta i ekskurzija</li> <li>– pismena suglasnost roditelja</li> <li>– Izvođenje same ekskurzije</li> </ul>  |
| Vrijeme realizacije   | realizacija u kolovozu/rujnu 2025. godine   |
| Troškovnik aktivnosti | roditelji učenika snose troškove putovanja, cca 1.000,00 eura po učeniku (prema ponudi agencije)  |
| Način vrednovanje     | <ul style="list-style-type: none"> <li>– prenošenje iskustva učenika i nastavnika drugim učenicima</li> <li>– pismeno izvješća podnosi se Nastavničkom vijeću i Vijeću roditelja</li> <li>– analiza po povratku s ekskurzije</li> <li>– korištenje stečenih iskustava u planiranju novih putovanja</li> </ul>   |

| Aktivnost             | <b>Školski izlet ili dvodnevna ekskurzija 1. do 4.</b>   |
|-----------------------|--|
| Nositelj              | Razrednici 1. do 4. razreda  |
| Ciljevi               | <ul style="list-style-type: none"> <li>– upoznavanje kulturne i prirodne baštine Hrvatske</li> <li>– upoznavanje kulturnih i arhitektonskih zdanja</li> <li>– posjet muzejima, galerijama, akvarijima</li> <li>– proširivanje i produbljivanje znanja o važnosti očuvanja kulturne i prirodne baštine</li> <li>– bolje međusobno upoznavanje</li> <li>– učenje kroz zabavu</li> <li>– istraživačko učenje</li> </ul> |
| Namjena               | – svim učenicima koji su zainteresirani za izlet ili ekskurzije  |
| Način realizacije     | <ul style="list-style-type: none"> <li>– satovi razrednika i roditeljski sastanci s ciljem upoznavanja destinacija</li> <li>– aranžman putničke turističke agencije</li> <li>– odabir destinacije u skladu s pravilnikom o organiziranju izleta i ekskurzija</li> <li>– pismena suglasnost roditelja</li> <li>– izvođenje same ekskurzije</li> </ul>   |
| Vrijeme realizacije   | – od listopada 2024. do lipnja 2025.   |
| Troškovnik aktivnosti | Roditelji učenika snose troškove putovanja (prema ponudi agencije).  |
| Način vrednovanje     | <ul style="list-style-type: none"> <li>– prenošenje iskustva učenika i nastavnika drugim učenicima</li> <li>– pismeno izvješća podnosi se Nastavničkom vijeću i Vijeću roditelja</li> <li>– analiza po povratku s ekskurzije</li> <li>– korištenje stečenih iskustava u planiranju novih putovanja</li> </ul>  |

| <i>Aktivnost</i>             | <b>Stručni izlet u Split<br/>- obilježavanje Svjetskog dana turističkih vodiča</b>   |
|------------------------------|--|
| <i>Nositelj</i>              | Marinela Bušelić   |
| <i>Ciljevi</i>               | <ul style="list-style-type: none"> <li>– upoznavanje kulturno-povijesne baštine grada Splita, turističke valorizacije znamenitosti grada, turističke ponude i odnosa prema kulturno-povijesnoj baštini</li> <li>– upoznavanje rada odjela hotela najviše kategorije</li> </ul> |
| <i>Namjena</i>               | <p>Stvaranje pozitivnog stava prema kulturno-povijesnoj baštini, snalaženje učenika, usmeno izražavanje i komunikacija kroz razgovor, postavljanje pitanja, aktivno slušanje.</p> <p>Upoznavanje organizacije poslovanja gradskog hotela visoke kategorije.</p>                |
| <i>Način realizacije</i>     | <p>Aktivnost će se realizirati s učenicima 3. i 4. razreda zanimanja THK.</p> <p>Planiran je zajednički razgled povijesne jezgre grada Splita uz stručno vođenje turističkog vodiča i stručni posjet hotelu Park u Splitu, uz stručno vođenje djelatnika hotela.</p>           |
| <i>Vrijeme realizacije</i>   | Veljača 2025., povodom Svjetskog dana turističkih vodiča (besplatno vođenje povijesnom jezgrom grada Splita).  |
| <i>Troškovnik aktivnosti</i> | Cijena autobusne karte do Splita.  |
| <i>Način vrednovanja</i>     | Aktivnost učenika u pripremi, realizaciji i prezentaciji rezultata aktivnosti, kroz nastavu stručnih predmeta.   |

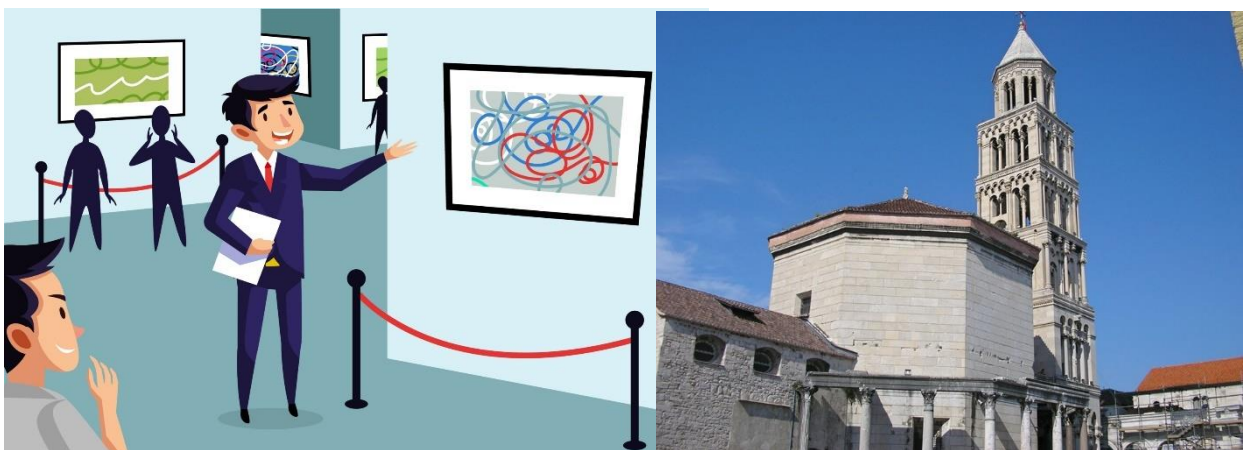

| <i>Aktivnost</i>      | <b>Stručni izlet u Zadar i posjet turističkom naselju Zaton</b>   |
|-----------------------|---|
| Nositelj              | Marinela Bušelić  |
| Ciljevi               | <ul style="list-style-type: none"> <li>– upoznati se s kulturno-povijesnom baštinom grada Zadra i njenom turističkom valorizacijom kroz kulturni turizam</li> <li>– upoznati način pripreme, odabira i realizacije turističkog aranžmana</li> <li>– upoznati sadržaj i način poslovanja Zaton Holiday Resorta uz stručno vođenje</li> </ul> |
| Namjena               | Stvaranje pozitivnog stava prema kulturno-povijesnoj baštini, povezivanje teorije s izvornom stvarnošću, snalaženje u novoj sredini, razvijanje vještina komunikacije.  |
| Način realizacije     | Aktivnost će se realizirati jednodnevnim izletom. Učenicice pripremiti izlaganja o pojedinim temama, a sudjelovat će i u pripremi i odabiru turističkog aranžmana.  |
| Vrijeme realizacije   | Listopad/studeni 2024. ili ožujak/travanj 2025.   |
| Troškovnik aktivnosti | Troškovnik će biti poznat nakon odabira ponuda turističkih agencija   |
| Način vrednovanja     | Kroz nastavu stručnih predmeta metodom razgovora, doprinosom učenika u pripremi i realizaciji aktivnosti, kao i prezentaciji rezultata aktivnosti   |



|                       |  |
|-----------------------|--|
| Aktivnost             | <b>Školski izlet na Humac - susret maturanata Splitsko-makarske nadbiskupije</b>   |
| Nositelj              | – Splitsko - makarska nadbiskupija i Srednja strukovna škola Makarska (vjeroučitelj )  |
| Ciljevi               | – osnovni cilj aktivnosti je duhovna obnova maturanata kroz pokorničko bogoslužje i međusobno obogaćenje kroz druženje u slobodno vrijeme.   |
| Namjena               | – čvršće se duhovno, vjerski, i liturgijski povezati s Crkvom i Bogom kojeg ona predstavlja<br>– razvijanje i unaprjeđenje vlastitog kršćanskog identiteta kroz razgledavanje kulturnih sadržaja i međusobno upoznavanje i druženje  |
| Način realizacije     | – jednodnevni izlet organizira se na način da maturanti organiziranim prijevozom polaze ispred škole rano ujutro na dan izleta<br>– odredište izleta je Humac u Bosni i Hercegovini te Mostar i Međugorje<br>– povratak je istog dana u večernjim satima, također ispred škole. Mogućnost i način realizacije ovisit će o epidemiološkoj situaciji |
| Vrijeme realizacije   | – vrijeme izleta u skladu s odlukom Biskupije  |
| Troškovnik aktivnosti | – troškove prijevoza snose roditelji učenika<br>– vjeroučitelji snose vlastiti trošak prijevoza  |
| Način vrednovanja     | – vrednovanje akcije provodi Katehetski ured Splitsko - makarske nadbiskupije i rezultate iznosi na svojim mrežnim stranicama  |



| Aktivnost             | <b>Školska ekskurzija - Bolonja - posjet sajmu frizera, preparata za kosu i ljepotu</b>  |
|-----------------------|--|
| Nositelj              | Radmila Luketina   |
| Ciljevi               | <ul style="list-style-type: none"> <li>– spoznavanje važnosti permanentnog usavršavanja u struci</li> <li>– upoznavanje sa suvremenim preparatima i sredstvima rada</li> <li>– upoznavanje s novim tehnikama rada</li> </ul> |
| Namjena               | – učenicima u programu frizer  |
| Način realizacije     | – posjet sajmu u Bologni <br>SOLUTIONS FOR THE BEAUTY INDUSTRY   |
| Vrijeme realizacije   | – ožujak 2025.   |
| Troškovnik aktivnosti | – u skladu s troškovnikom organizatora   |
| Način vrednovanja     | <ul style="list-style-type: none"> <li>– primjena novih tehnika</li> <li>– razlikovanje vrsta preparata na tržištu</li> </ul>  |



**COSMOPROF**  
WORLDWIDE BOLOGNA

.....

**BOLOGNA, ITALY**  
FAIR DISTRICT

.....

**16 - 18 MARCH 2023**

**COSMOPACK**    **COSMO** PERFUMERY & COSMETICS

.....

**17 - 20 MARCH 2023**

**COSMO** HAIR & NAIL & BEAUTY SALON

.....

**17 - 20 MARCH 2023**

**COSMOPACK**    **COSMO** COSMETICS & PERFUMERY

.....

**16 - 18 MARCH 2023**

|                       |   |
|-----------------------|---|
| Aktivnost             | <b>Školski izlet - Dubrovnik - posjet kruzeru</b>   |
| Nositelj              | Mihaela Pear  |
| Ciljevi               | Upoznavanje učenika sa posluživanjem hrane i pića na putničkom brodu.                       |
| Namjena               | Učenicima ugostiteljsko turističkih razreda   |
| Način realizacije     | Učenici će razgledati radne procese i poslušati predavanje voditelja hrane i pića na brodu. |
| Vrijeme realizacije   | Tijekom tekuće školske godine.  |
| Troškovnik aktivnosti | Ovisno o broju učenika.   |
| Način vrednovanje     | Kroz stečeno znanje, praksu i odnos prema radu.   |



| Aktivnost             | <b>Školski izlet - Posjet vinariji</b>  |
|-----------------------|---|
| Nositelj              | – aktiv ugostiteljstva  |
| Ciljevi               | <ul style="list-style-type: none"> <li>– upoznavanje učenika s procesom proizvodnje vina kao i samim posluživanjem</li> <li>– upoznavanje s načinom organizacije i radom etno sela</li> <li>– posjet kulturnim i prirodnim ljepotama Grada</li> </ul> |
| Namjena               | – učenicima koji u programu imaju tehnologiju   |
| Način realizacije     | <ul style="list-style-type: none"> <li>– upoznavanje proces proizvodnje vina</li> <li>– predavanje enologa</li> <li>– demonstracija posluživanja vina</li> </ul>  |
| Vrijeme realizacije   | – tijekom tekuće školske godine   |
| Troškovnik aktivnosti | – ovisno o broju učenika  |
| Način vrednovanje     | <ul style="list-style-type: none"> <li>– evaluacijski upitnik za učenike</li> <li>– primjene znanja u praksi</li> <li>– ocjena iz odnosa prema radu</li> </ul>  |





| Aktivnost             | <b>Školska ekskurzija - Tehnički muzej - Institut R. Bošković</b>   |
|-----------------------|---|
| Nositelj              | Aktiv elektrotehničke grupe predmeta  |
| Cilj                  | <ul style="list-style-type: none"> <li>– upoznavanje učenika s životom i postignućima poznatih znanstvenika iz područja elektrotehnike</li> <li>– osvijestiti učenicima važnosti njegovih postignuća</li> <li>– potaknuti učenike na pojačani interes za proučavanjem i bavljenjem tehničkim područjem</li> <li>– upoznati osobitosti grada Zagreba</li> <li>– razvijati zajedništvo</li> </ul> |
| Namjena               | <ul style="list-style-type: none"> <li>– za sve učenike zanimanja elektrotehničar, kao i zainteresirane nastavnike</li> </ul>   |
| Način realizacije     | <ul style="list-style-type: none"> <li>– dvodnevni izlet autobusom</li> <li>– posjet Tehničkom muzeju</li> <li>– posjet Institutu Ruđer Bošković</li> <li>– posjet spomeniku Nikola Tesla</li> <li>– posjet Institutu Rade Končar</li> </ul>  |
| Vrijeme realizacije   | <ul style="list-style-type: none"> <li>– prosinac 2024.</li> </ul>  |
| Troškovnik aktivnosti | <ul style="list-style-type: none"> <li>– po ponudi turističke agencije</li> </ul>   |
| Način vrednovanja     | <ul style="list-style-type: none"> <li>– izrada plakata i prezentacija</li> <li>– kviz o životu i djelima Ruđera Boškovića, Rade Končara i Nikola Tesla</li> <li>– evaluacija koju će provesti nastavnici stručnih predmeta</li> </ul>  |

| Aktivnost             | Terenska nastava - HE Zakučac - Omiš  |
|-----------------------|---|
| Nositelj              | <i>Branko Šarić</i>   |
| Ciljevi               | <ul style="list-style-type: none"> <li>– upoznavanje objekata i procesa u njihovim prirodnim uvjetima</li> <li>– razvijanje sposobnosti promatranje</li> <li>– razvijanje sposobnosti uočavanja bitnog od nebitnog</li> <li>– razvijanje sposobnosti primjene teoretskih znanja u praktičnom radu</li> <li>– razvijanje tehničkog mišljenja i stvaralaštva</li> </ul> |
| Namjena               | – učenici 2.G razreda   |
| Način realizacije     | – učenici će po dogovoru ići na jednodnevni stručni posjet HE Zakučac   |
| Vrijeme realizacije   | – po dogovoru sa ostalim nastavnicima.  |
| Troškovnik aktivnosti | <ul style="list-style-type: none"> <li>– troškovi realizacije ovog posjeta su cca 30 eura</li> <li>– troškove snose učenici.</li> </ul>   |
| Način vrednovanja     | <ul style="list-style-type: none"> <li>– vrednovat će se aktivnost i orijentiranost na stručnom izletu te povezivanje teorijskih znanja u praktičnom radu.</li> <li>– kroz ovu posjetu nastojat će se potaknuti samostalnost učenika i povećanje mogućih potencijala.</li> </ul>  |

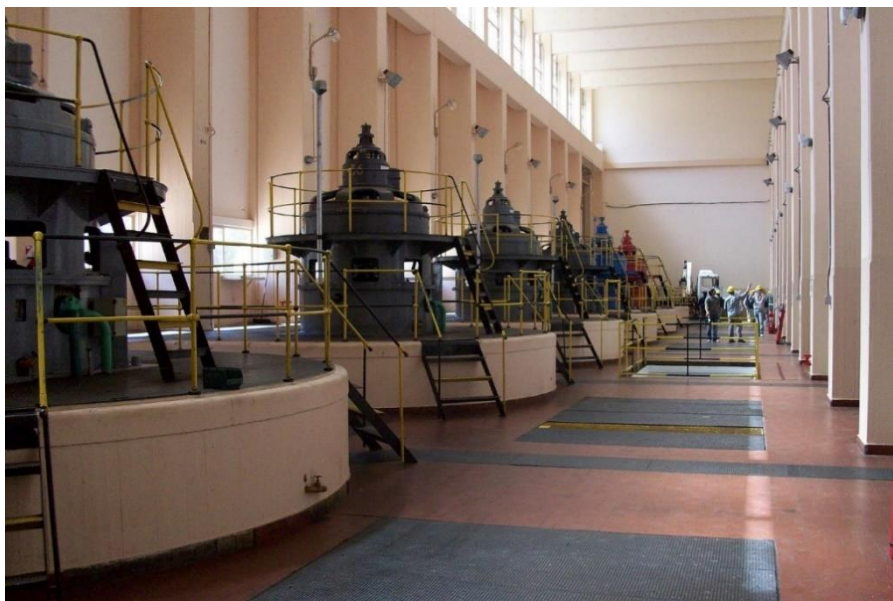

| Aktivnost             | <b>Terenska nastava - Posjet HE na rijeci Cetini</b>  |
|-----------------------|---|
| Nositelj              | Aktiv elektrotehničke grupe predmeta  |
| Cilj                  | <ul style="list-style-type: none"> <li>– upoznavanje učenika s važnošću hidroelektrana u EES-u</li> <li>– osvijestiti učenike o povezanosti geografskog položaja i izgradnje pojedinih HE</li> <li>– potaknuti učenike na pojačani interes za proučavanjem i bavljenjem tehničkim područjem</li> <li>– upoznati književnike/pjesnike Cetinskog kraja</li> <li>– upoznati osobitosti rijeke Cetine</li> <li>– razvijati zajedništvo</li> </ul> |
| Namjena               | <ul style="list-style-type: none"> <li>– aktivnost je predviđena za učenike 2., 3. i 4. godine zanimanja elektrotehničar, kao i zainteresirane nastavnike</li> </ul>  |
| Način realizacije     | <ul style="list-style-type: none"> <li>– jednodnevni izlet kombijem</li> <li>– posjet HE Zakučac i ostalim HE po dogovoru sa stručnim osobljem</li> <li>– posjet TS Veliko Brdo</li> </ul>  |
| Vrijeme realizacije   | <ul style="list-style-type: none"> <li>– tijekom nastavne godine 2024./25.</li> </ul>   |
| Troškovnik aktivnosti | <ul style="list-style-type: none"> <li>– po ponudi prijevoznika</li> </ul>  |
| Način vrednovanja     | <ul style="list-style-type: none"> <li>– izrada knjige A5 formata</li> <li>– izrada plakata, videozapisa i prezentacija</li> <li>– evaluacija koju će provesti nastavnici stručnih predmeta</li> </ul>  |

|                              |   |
|------------------------------|---|
| <i>Aktivnost</i>             | <b>Stručni izlet u Zagreb:<br/>Hrvatski sabor i Hrvatska narodna banka</b>  |
| <i>Nositelj</i>              | Marinela Bušelić  |
| <i>Ciljevi</i>               | <ul style="list-style-type: none"> <li>– Upoznati se s kulturno-povijesnom baštinom grada Zagreba i njegovom turističkom valorizacijom</li> <li>– Upoznati osnovne činjenice iz povijesti Sabora, ulogom Sabora u stvaranju samostalne države, ustrojstvom državne vlasti, unutarnjim ustrojem i načinom rada Sabora, kao i načinom donošenja zakona i drugih akata.</li> <li>– Upoznati način i djelokrug rada HNB-a kao hrvatske središnje banke i aktualna gospodarska i novčana kretanja u zemlji.</li> </ul> |
| <i>Namjena</i>               | – Namijenjeno učenicima 2., 3. i 4. razreda programa turističko-hotelijski komercijalist  |
| <i>Način realizacije</i>     | <ul style="list-style-type: none"> <li>– Aktivnost će se realizirati jednodnevnim ili dvodnevnim izletom ovisno o interesu i mogućnostima učenika.</li> <li>– Učenici će pripremiti izlaganja o pojedinim temama, a sudjelovat će i u pripremi i odabiru turističkog aranžmana.</li> </ul>  |
| <i>Vrijeme realizacije</i>   | – Listopad/studeneni 2024. ili ožujak/travanj 2025.   |
| <i>Troškovnik aktivnosti</i> | – Troškovnik će biti poznat nakon odabira ponuda turističkih agencija   |
| <i>Način Vrednovanja</i>     | – Kroz nastavu stručnih i općeobrazovnih predmeta metodom razgovora, doprinosom učenika u pripremi i realizaciji aktivnosti, kao i prezentaciji rezultata aktivnosti.   |



| <i>Aktivnost</i>             | <b>Sarajevo, Mostar - dvodnevni izlet ili jednodnevni izlet</b>   |
|------------------------------|---|
| <i>Nositelj</i>              | Marinela Bušelić  |
| <i>Ciljevi</i>               | <ul style="list-style-type: none"> <li>– Razvijati kulturu putovanja i zanimanja za upoznavanje novih kultura i običaja, kulturno povijesne znamenitosti Sarajeva i Mostara</li> <li>– Razvijati vrijednosti tolerancije i interkulturalizma</li> <li>– Razvijati vještine samostalnog pronalaženja informacija, osobnog i grupnog donošenja odluka</li> <li>– Promicati važnost interdisciplinarnog učenja u autentičnom okruženju, učenje i istraživački rad izvanučionice</li> </ul> |
| <i>Namjena</i>               | Učenici drugog, trećeg i četvrtog razreda programa turističko-hotelijski komercijalist i drugi zainteresirani učenici   |
| <i>Način realizacije</i>     | <ul style="list-style-type: none"> <li>– Priprema učenika za putovanje, prikupljanje informacija</li> <li>– Informiranje roditelja</li> <li>– Raspisivanje natječaja, izbor najpovoljnije ponude</li> <li>– Odlazak na putovanje</li> </ul>   |
| <i>Vrijeme realizacije</i>   | Listopad/studeni 2024. ili ožujak/travanj ili svibanj 2025., ovisno o dogovoru i interesu učenika   |
| <i>Troškovnik aktivnosti</i> | Učenici i roditelji snose troškove putovanja i donose odluku o najboljoj i najpovoljnijoj ponudi  |
| <i>Način vrednovanja</i>     | <ul style="list-style-type: none"> <li>– Dojmovi učenika, razgovor s učenicima</li> <li>– Primjena stečenih znanja u redovnoj nastavi, interdisciplinarno</li> <li>– Usmeno izvješće u razredu uz plakate, fotografije, prezentacije</li> </ul>   |

# POSJETI

| Aktivnost             | <b>Posjet baroknoj katedrali Sv. Marka u Makarskoj</b>  |
|-----------------------|---|
| Nositelj              | Antonija Dropulić, prof.  |
| Ciljevi               | <ul style="list-style-type: none"> <li>– približiti učenicima lokalnu kulturnu baštinu</li> <li>– analizirati građevinu prema pravilima barokne arhitekture</li> <li>– poticanje ueničkih posebnih sklonosti i kreativnosti</li> </ul>        |
| Namjena               | – učenicima koji u programu imaju kulturno povijesnu baštinu  |
| Način realizacije     | <ul style="list-style-type: none"> <li>– odlazak učenika šetnjom do glavnog gradskog trga i crkve Sv. Marka</li> <li>– usmeno izlaganje učenika na već pripremljenu temu o baroku</li> <li>– izrada skica prema zadanom modelu</li> </ul>     |
| Vrijeme realizacije   | Drugo polugodište nastavne godine   |
| Troškovnik aktivnosti | Nema troškova   |
| Način vrednovanje     | <ul style="list-style-type: none"> <li>– procjena stupnja usvojenosti gradiva na temelju izrađenih radova na kraju posjeta</li> <li>– učenike se motivacijskim razgovorima potiče na daljnje istraživanje lokalne kulturne baštine</li> </ul> |



| Aktivnost             | <b>Posjet prezentacijskom centru parka prirode Biokovo "Adrion srce planine"</b>  |
|-----------------------|---|
| Nositelj              | Ana Franković Vranješ, prof. njemačkog jezika i geografije  |
| Ciljevi               | <ul style="list-style-type: none"> <li>– upoznati učenike s geologijom, florom, faunom i kulturnom baštinom parka prirode Biokovo</li> <li>– upoznati život na Biokovu i suživot čovjeka s planinom</li> <li>– doživjeti trenutke potresa različite jačine</li> <li>– razvijanje pozitivnog stava prema očuvanju prirode</li> </ul> |
| Namjena               | – učenici 2.K, 1.L razreda  |
| Način realizacije     | – posjetiti prezentacijski centar u Makarskoj   |
| Vrijeme realizacije   | – travanj/svibanj 2025. godine  |
| Troškovnik aktivnosti | – nema troškova terenske nastave.   |
| Način vrednovanja     | – usmeno izvješće/pisana provjera   |

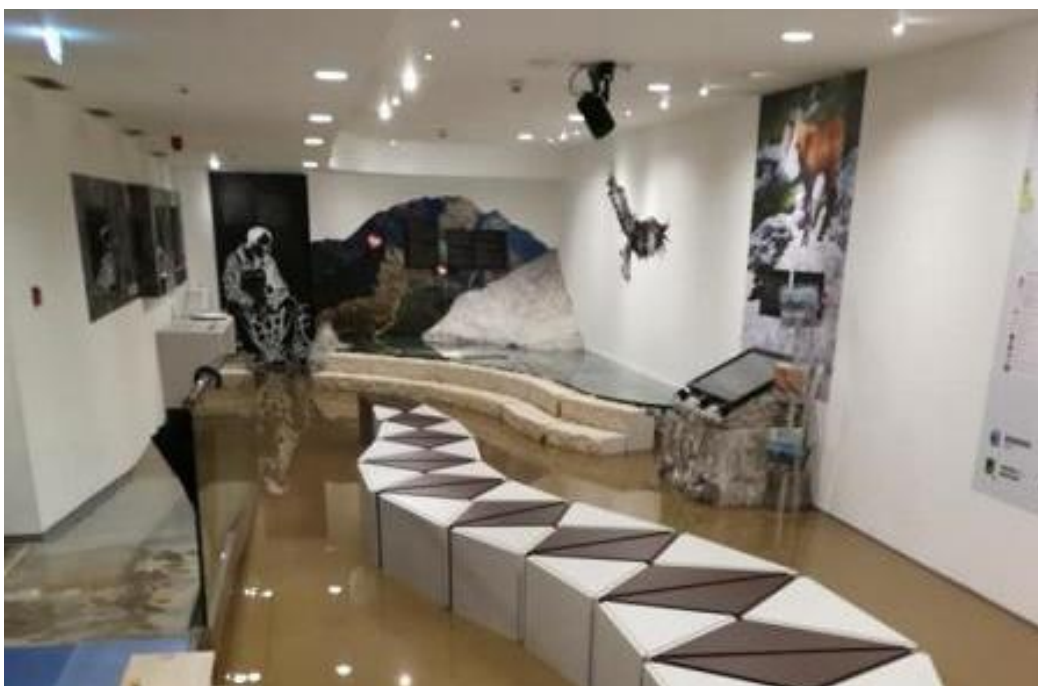



| Aktivnost             | <b>Posjet meteorološkoj postaji</b>   |
|-----------------------|---|
| Nositelj              | Ana Franković Vranješ, prof. njemačkog jezika i geografije  |
| Ciljevi               | <ul style="list-style-type: none"> <li>– upoznati učenike s meteorološkim napravama i načinima mjerenja</li> <li>– upoznati osnovne klimatološke zakonitosti</li> <li>– uočavanje uloge geografije u svakodnevnom životu</li> <li>– razvijanje pozitivnog stava prema očuvanju prirode</li> </ul> |
| Namjena               | – učenici 1.G, 1.L razreda  |
| Način realizacije     | – posjetiti meteorološku postaju u Makarskoj (pješačenje 15-ak minuta kroz poluotok Osejavu)  |
| Vrijeme realizacije   | – svibanj 2025. godine  |
| Troškovnik aktivnosti | – nema troškova terenske nastave.   |
| Način vrednovanja     | – pisana provjera znanja  |



| Aktivnost             | Posjet Gradskom muzeju  |
|-----------------------|---|
| Nositelj              | Antonija Dropulić   |
| Cilj                  | <ul style="list-style-type: none"> <li>– Cilj je upoznati učenike s radom i izgledom muzeja, njegovih prostorija i rada osoblja.</li> <li>– Cilj je upoznati učenika s bogatom baštinom grada Makarske i Makarskog primorja te povezati s predmetima Povijest i Geografija.</li> <li>– Cilj je povezati sadržaje navedenih nastavnih predmeta s povijesnim i geografskim sadržajima izložbe "Kulturna baština Makarskog primorja".</li> </ul> |
| Namjena               | <ul style="list-style-type: none"> <li>– Učenicima koji u svom programu imaju povijesno kulturnu baštinu</li> </ul>   |
| Način realizacije     | Posjet Gradskom muzeju grada Makarske i trenutačnoj izložbi u muzejskim prostorijama „Kulturna baština Makarskog primorja“.   |
| Vrijeme realizacije   | <ul style="list-style-type: none"> <li>– tijekom školske godine</li> </ul>  |
| Troškovnik aktivnosti | <ul style="list-style-type: none"> <li>– nema troškova</li> </ul>   |
| Način vrednovanja     | <ul style="list-style-type: none"> <li>– Usvojeno znanje vrednovat će se u sklopu nastave putem radnih listova i prezentacija.</li> </ul>   |



| Aktivnost             | <b>Posjeti zaštićenih područja u Republici Hrvatskoj</b>   |
|-----------------------|--|
| Nositelj              | Boro Ravlić prof.  |
| Cilj                  | <p>Upoznati učenike:</p> <ul style="list-style-type: none"> <li>– navesti osnove ekoloških pojmova i objasniti njihove međudnose</li> <li>– razlikovati pojmove biljna i životinjska zajednica (planina Biokovo) i navesti primjere</li> <li>– objasniti pojam ekološka niša i navesti primjere</li> <li>– objasniti na primjerima ekološki minimum, ekološki optimum i ekološka valencija</li> <li>– razlikovati i na primjerima objasniti značenje pojmova fauna, flora, vegetacija, areal, endem i kozmopoliti</li> <li>– upoznati učenike sa tzv. „Crvena knjiga“ koju je izdao Državni zavod za zaštitu prirode u kojoj se vrste dijele: <ul style="list-style-type: none"> <li>– strogo zaštićene divlje vrste</li> <li>– zaštićene divlje vrste</li> <li>– zaštićene zavičajne udomaćene vrste</li> </ul> </li> </ul> |
| Namjena               | – 1.H/K, 2.H/K, 1.FS, 1.L, 1.G   |
| Način realizacije     | <ul style="list-style-type: none"> <li>– Botanički vrt – Kotišina</li> <li>– Park prirode Biokovo – prezentacijski centar</li> <li>– Skywalk – utjecaj na okoliš</li> <li>– Modro, Crveno i Zeleno jezero – Imotski</li> </ul> <p>Odlazak i posjet u navedene institucije te zaštićena područja i prirodne baštine Makarskog područja i planine Biokovo</p>  |
| Vrijeme realizacije   | – kasno proljeće kad su predviđene teme iz ekologije za navedene razrede   |
| Troškovnik aktivnosti | – učenici (i roditelji) će biti na vrijeme obaviješteni o eventualnim troškovima posjeta i obilazaka navedenih destinacija   |
| Način vrjednovanja    | <ul style="list-style-type: none"> <li>– nakon posjeta učenici će spajati vlastito iskustvo s naučenim i viđenim, te prezentirati kroz uratke – izrađene panoe</li> <li>– vrednujemo: kreativnost, inovativnost, povezivanje naučenog s vlastitim iskustvom</li> </ul>   |

| AKTIVNOST             | Posjet Malakološkom muzeju u Makarskoj  |
|-----------------------|---|
| Nositelj              | Ana Franković Vranješ, prof. njemačkog jezika i geografije  |
| Ciljevi               | <ul style="list-style-type: none"> <li>– upoznati učenike s turističkim atrakcijama grada Makarska</li> <li>– upoznati učenike sa zbirkom školjkaša Jadrana i cijelog svijeta</li> <li>– upoznati fosilnu zbirku mekušaca, algi, rudista</li> <li>– razvijanje pozitivnog stava prema očuvanju prirode</li> </ul> |
| Namjena               | Učenicima 2K, 1.I razreda   |
| Način realizacije     | posjetiti Malakološki muzej u Makarskoj   |
| Vrijeme realizacije   | tijekom 1. polugodišta (listopad/studeni)   |
| Troškovnik aktivnosti | nema troškova terenske nastave  |
| Način vrednovanja     | usmeno izvješće   |



| Aktivnost             | <b>Posjet zvjezdarnici u Makarskoj</b>  |
|-----------------------|---|
| Nositelj              | <i>Ana Franković Vranješ</i>  |
| Ciljevi               | <ul style="list-style-type: none"> <li>– upoznati učenike s načinima i mogućnostima praćenja svemirskih tijela</li> <li>– upoznati učenike s radom zvjezdarnice</li> <li>– pobuditi zanimanje za astronomiju</li> <li>– uočavanje uloge geografije u svakodnevnom životu</li> <li>– razvijanje pozitivnog stava prema očuvanju prirode</li> </ul> |
| Namjena               | – 3.L   |
| Način realizacije     | – posjetiti zvjezdarnicu u Makarskoj  |
| Vrijeme realizacije   | – ovisno o vremenskoj situaciji (vedra noć) kroz 2. polugodište   |
| Troškovnik aktivnosti | – nema  |
| Način Vrednovanja     | – usmeno izvješće   |



| Aktivnost             | <b>Posjet TZ grada Makarske</b>  |
|-----------------------|--|
| Nositelj              | Marinela Bušelić   |
| Ciljevi               | Upoznati učenike s tijelima koji upravljaju razvojem turizma na lokalnoj razini.   |
| Namjena               | Aktivnost je namijenjena učenicima zanimanja THK.  |
| Način realizacije     | Aktivnost će se realizirati kroz organizirani posjet TZ grada u manjim grupama do 15 učenika i uz osigurano stručno vođenje.                   |
| Vrijeme realizacije   | Listopad/studeni 2024. ili ožujak/travanj 2025., prema dogovoru s djelatnicima TZ.   |
| Troškovnik aktivnosti | Nisu predviđeni dodatni troškovi.  |
| Način vrednovanja     | Rezultati će se vrednovati kroz sudjelovanje učenika u pripremi, realizaciji i predstavljanju rezultata aktivnosti u nastavi stručnih predmeta |

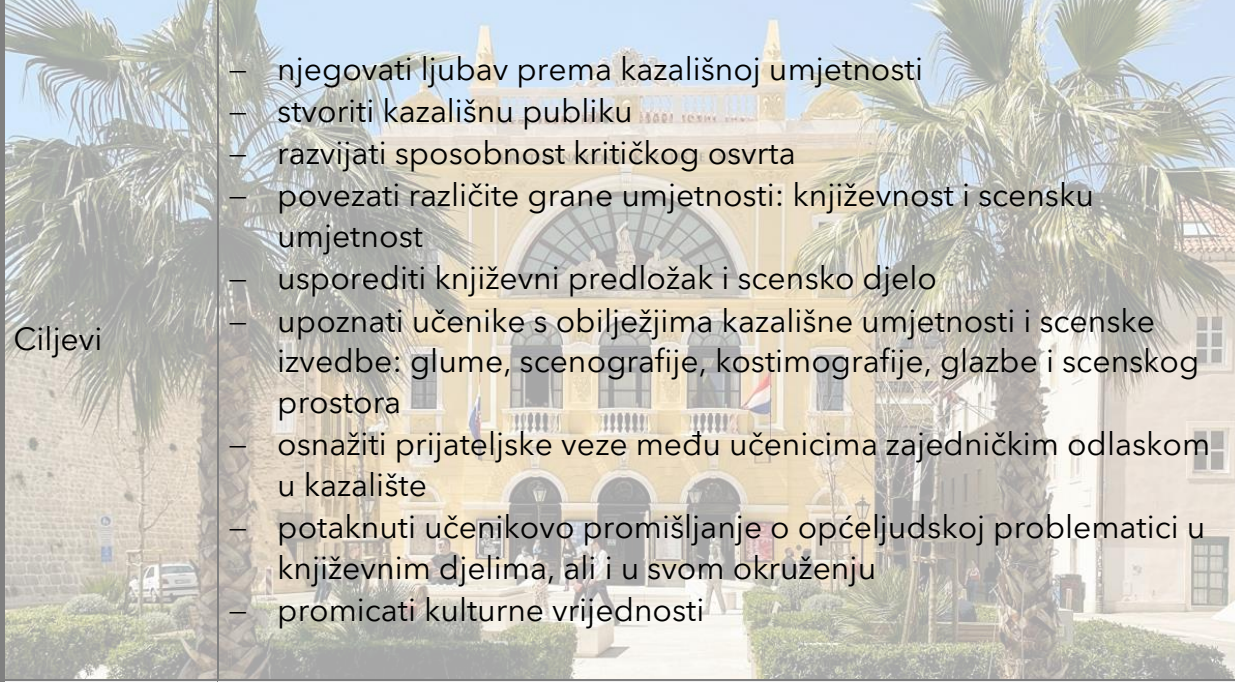

| Aktivnost             | <b>Posjet kazalištu</b>  |
|-----------------------|--|
| Nositelj              | Nastavnici hrvatskog jezika  |
| Ciljevi               |  <ul style="list-style-type: none"> <li>– njegovati ljubav prema kazališnoj umjetnosti</li> <li>– stvoriti kazališnu publiku</li> <li>– razvijati sposobnost kritičkog osvrta</li> <li>– povezati različite grane umjetnosti: književnost i scensku umjetnost</li> <li>– usporediti književni predložak i scensko djelo</li> <li>– upoznati učenike s obilježjima kazališne umjetnosti i scenske izvedbe: glume, scenografije, kostimografije, glazbe i scenskog prostora</li> <li>– osnažiti prijateljske veze među učenicima zajedničkim odlaskom u kazalište</li> <li>– potaknuti učenikovo promišljanje o općeljudskoj problematici u književnim djelima, ali i u svom okruženju</li> <li>– promicati kulturne vrijednosti</li> </ul> |
| Namjena               | – razvijanje navike posjeta kulturno-javnim ustanovama   |
| Način realizacije     | – praćenje aktualnog rasporeda kazališnih predstava i kazališnog repertoara u Splitu, dogovor s kazalištem, rezervacija mjesta za učenike, odlazak učenika u kazalište u pratnji nastavnika  |
| Vrijeme realizacije   | – tijekom školske godine/ ovisi o programu kazališta   |
| Troškovnik aktivnosti | – trošak autobusne karte i ulaznice za predstavu   |
| Način vrednovanja     | <ul style="list-style-type: none"> <li>– procjena stupnja usvojenosti sadržaja na temelju usporedne analize predstave i književnog predloška</li> <li>– rasprava, kritički osvrt (jezično izražavanje)</li> <li>– aktivnost se ne vrednuje kroz sustav školskog ocjenjivanja, već se učenike motivacijskim razgovorima potiče na daljnju izgradnju afirmativnog odnosa prema kazališnoj umjetnosti i upućuje na međuodnose s predmetom hrvatski jezik i književnost</li> </ul>   |

| Aktivnost             | Posjet kinu  |
|-----------------------|--|
| Nositelj              | Nastavnici i razrednici  |
| Ciljevi               | <ul style="list-style-type: none"> <li>– steći i proširiti znanja iz opće kulture</li> <li>– kroz kazališne/kino predstave upoznati drugačije pristupe književnim djelima</li> <li>– omogućiti učenicima posjet kazalištu i praćenje najnovije kazališne produkcije</li> <li>– upoznavanje učenika s različitim vrstama dramskih i scenskih izvedbi</li> <li>– razvijanje kazališne kulture</li> <li>– promicanje kulture izražavanja</li> <li>– poticanje navike odlaska u kazalište</li> </ul> |
| Namjena               | – učenicima svih razreda i njihovim razrednicima i nastavnicima  |
| Način realizacije     | <ul style="list-style-type: none"> <li>– tijekom školske godina organizirati posjet kazalištu u Splitu</li> <li>– učenici se opredjeljuju prema osobnom interesu</li> <li>– izbor predstava se određuje tijekom godine nakon objave repertoara</li> <li>– tijekom godine moguće je organizirati i posjet glumaca ili kazališta školi</li> </ul>  |
| Vrijeme realizacije   | – tijekom školske godine u skladu s programom kina   |
| Troškovnik aktivnosti | – troškove snose učenici   |
| Način vrednovanje     | – ocjena učenika, dojmovi, interpretacija, video i slikovni zapis  |





| Aktivnost             | <b>Posjet ugostiteljsko turističkim školama</b>   |
|-----------------------|---|
| Nositelj              | Ines Čikeš, Paško Šuto, Mihaela Pera, Goran Miroslavljević  |
| Ciljevi               | <ul style="list-style-type: none"> <li>– upoznavanje djece s radom u drugačijim uvjetima od uobičajenih</li> <li>– poticanje komunikacije i druženja te međusobne razmjene iskustava</li> </ul> |
| Namjena               | Učenicima svih razreda  |
| Način realizacije     | Odlazak organiziranim prijevozom u obližnje škole   |
| Vrijeme realizacije   | Kroz godinu   |
| Troškovnik aktivnosti | Ovisi o broju učenika   |
| Način vrednovanje     | Kroz aktivnost, povratna informacija učenika o viđenom i stečenom iskustvu  |



| Aktivnost             | <b>Posjet parfumerijama i specijaliziranim radnjama preparata za njegu kose</b>  |
|-----------------------|--|
| Nositelj              | Radmila Luketina   |
| Ciljevi               | <ul style="list-style-type: none"> <li>– prepoznati proizvode za njegu i oblikovanje kose</li> <li>– naučiti njihovu namjenu</li> <li>– usporediti proizvode za površinsku i dubinsku njegu</li> <li>– uočiti razlike prema izvanjskom izgledu proizvodima</li> <li>– naviknuti se na čitanje deklaracije proizvoda</li> <li>– razlikovati proizvode prema namjeni i vrsti kose</li> </ul> |
| Namjena               | – učenicima 2. razreda u programu frizer   |
| Način realizacije     | – posjeta parfumerijama Bipa, Kozmo i DM u trajanju od dva školska sata  |
| Vrijeme realizacije   | – u skladu s nastavnim planom i programom  |
| Troškovnik aktivnosti | – nema troškova  |
| Način vrednovanja     | <ul style="list-style-type: none"> <li>– razgovor s učenicima</li> <li>– odgovori na unaprijed postavljene zadatke / vrednovanje kroz aktivnost</li> </ul>   |



| Aktivnost             | Posjet mesnici i ribarnici  |
|-----------------------|---|
| Cilj                  | – upoznavanje učenika sa podjelom, vrstom, dijelovima i namjeni mesa i ribe                                   |
| Nositelj              | – aktiv ugostiteljstva  |
| Namjena               | – učenicima ugostiteljsko-turističkih razreda   |
| Način realizacije     | – imenovati vrste riba te ih prepoznati, prepoznati meso po građi i kategoriji                                |
| Mjesto realizacije    | – Mesna industrija Pivac, Vrgorac ili mesnica Makarska,<br>– Ribarnica Makarska te<br>– kočarice<br>– tržnica |
| Vrijeme realizacije   | – prosinac / siječanj   |
| Način vrednovanja     | – znanje koje učenici imaju prije i poslije posjeta ovim mjestima   |
| Troškovnik aktivnosti | – nema troška   |



| Aktivnost             | <b>Posjet pekarnici, slastičarnici i tržnici</b>   |
|-----------------------|--|
| Nositelj              | nastavnici ugostiteljstva  |
| Cilj aktivnosti       | <ul style="list-style-type: none"> <li>– upoznavanje učenika sa svježim povrćem i voćem,</li> <li>– upoznavanje učenika sa pekarskim proizvodima te</li> <li>– upoznavanje učenika sa proizvodnjom peciva i proizvodnjom slastica</li> </ul> |
| Namjena               | – učenicima 1.HK i 1.L razreda   |
| Način realizacije     | – imenovati voće i povrće po sezoni i namjeni, te pekarskih proizvoda, proces rada i nastanka nekih od slastica  |
| Mjesto realizacije    | – pekara, slastičarna Romana, pivnica Makarska pivovara  |
| Vrijeme održavanja    | – listopad / studeni   |
| Način vrjednovanja    | – ocjena odnosa prema radu te usvojenosti viđenog sadržaja   |
| Troškovnik aktivnosti | – nema troška  |



| Aktivnost             | Posjet Sajmu Gast   |
|-----------------------|---|
| Nositelj              | Goran Mirosavljević, Paško Šuto   |
| Cilj aktivnosti       | <ul style="list-style-type: none"> <li>– upoznavanje sa novitetima u gastronomiji</li> <li>– upoznavanje ugostiteljskih uređaja i opreme</li> <li>– upoznavanje s prehrambenim proizvodima iz regije</li> </ul> |
| Namjena               | – svim učenicima ugostiteljskih zanimanja   |
| Način realizacije     | <ul style="list-style-type: none"> <li>– razgledavanje sajma</li> <li>– upoznavanje s novim tehnologijama</li> </ul>  |
| Mjesto realizacije    | – Spaladium Arena Split   |
| Vrijeme održavanja    | – ožujak / travanj  |
| Način vrednovanja     | – znanje koje učenici imaju prije i poslije posjeta ovim mjestima   |
| Troškovnik aktivnosti | – Ovisno o broju učenika dijeli se trošak prijevoza   |

# Sajam **GAST**

Split, SPALADIUMARENA

*Vaše prvo mjesto za dogovore*



**Dobrodošli!**



| Aktivnost             | <b>Posjet hotelu ili restoranu</b>   |
|-----------------------|--|
| Nositelj              | Aktiv ugostiteljstva SSŠ, Makarska   |
| Ciljevi               | <ul style="list-style-type: none"> <li>– upoznavanjem učenika sa ugostiteljskom kuhinjom kao i svim kuhinjskim prostorijama te namještajem, posuđem i alatima</li> <li>– upoznavanje učenika sa restoranom, konobarskim pomoćnim prostorijama</li> </ul> |
| Namjena               | Učenicima zanimanja . konobar, kuhar, turističko hotelijerski komercijalist  |
| Način realizacije     | Razgledavanje kuhinje hotela/restorana   |
| Vrijeme realizacije   | Kroz godinu  |
| Troškovnik aktivnosti | Nema troškova  |
| Način vrednovanje     | Znanje koje učenici imaju prije i poslije posjeta ovim mjestima  |



| Aktivnost             | <b>Posjet većem regionalnom centru kompetentnosti</b><br>(Osijek, Dubrovnik i sl.)  |
|-----------------------|---|
| Nositelj              | Aktiv ugostiteljstva SSŠ, Makarska  |
| Ciljevi               | <ul style="list-style-type: none"> <li>– međusobno upoznavanje učenika</li> <li>– izmjena iskustava dobre prakse nastavnika i učenika</li> <li>– uočavanje poteškoća u realizaciji nastave</li> </ul> |
| Namjena               | Učenicima konobarima, kuharima i turističko hotelijerskim komercijalistima  |
| Način realizacije     | Sudjelovanje učenika u raznim radionicama velikih centara kompetentnosti  |
| Vrijeme realizacije   | Kroz školsku godinu   |
| Troškovnik aktivnosti | Škola i centri kompetentnosti   |
| Način vrednovanje     | Znanje koje učenici imaju prije i poslije posjeta ovim mjestima   |

| Aktivnost             | <b>Posjet Odsjeku Sveučilišta u Splitu -<br/>smjer Hotelijerstvo i gastronomija u Makarska</b>   |
|-----------------------|--|
| Nositelj              | Aktiv ugostiteljstva   |
| Ciljevi               | Upoznavanje učenika s visokoobrazovnom ustanovom u našem gradu i mogućnošću školovanja na istom  |
| Namjena               | Za učenike smjera Kuhar, Konobar i THK   |
| Način realizacije     | <ul style="list-style-type: none"> <li>– posjet učenika toj visokoobrazovnoj instituciji</li> <li>– posjet djelatnika sveučilišta učenicima</li> <li>– prezentacija programa i mogućnosti nastavka školovanja</li> </ul> |
| Vrijeme realizacije   | Tijekom godine   |
| Troškovnik aktivnosti | Nema dodatnih troškova   |
| Način vrednovanja     | <ul style="list-style-type: none"> <li>– zadovoljstvo učenika dobivenim informacija</li> <li>– zainteresiranost učenika za nastavak školovanja</li> </ul>  |





| <i>Aktivnost</i>             | <b>Posjet hotelu u sastavu hotelskog lanca</b>   |
|------------------------------|--|
| <i>Nositelj</i>              | Marinela Bušelić   |
| <i>Ciljevi</i>               | <ul style="list-style-type: none"> <li>- povezivanje sadržaja predmeta sa izvornom stvarnošću</li> <li>- upoznavanje učenika sa standardima hotela u sastavu hotelskog lanca</li> <li>- upoznavanje rada hotelske recepcije, domaćinstva, komercijalnog sektora</li> <li>- razvijanje interesa za rad na pojedinim poslovima u hotelu</li> </ul> |
| <i>Namjena</i>               | <ul style="list-style-type: none"> <li>- učenicima 3.L i 4.L razreda, zanimanja turističko- hotelski komercijalist</li> </ul>  |
| <i>Način realizacije</i>     | <ul style="list-style-type: none"> <li>- priprema za stručni posjet i podjela zadataka učenicima</li> <li>- stručni posjet hotelu Jadran u Tučepima (hotel s 5 zvjezdica) u grupama do 15 učenika i uz osigurano stručno vođenje djelatnika hotela</li> </ul>  |
| <i>Vrijeme realizacije</i>   | <ul style="list-style-type: none"> <li>- listopad ili travanj/svibanj; u skladu s nastavnim planom i program i dogovorom s voditeljima stručnih posjeta u hotelu</li> </ul>  |
| <i>Troškovnik aktivnosti</i> | <ul style="list-style-type: none"> <li>- iznos cijene autobusne karte do Tučepi</li> </ul>   |
| <i>Način vrednovanja</i>     | <ul style="list-style-type: none"> <li>- razgovor o stručnom posjetu hotelu, prezentacija</li> <li>- aktivnost učenika prilikom pripreme, realizacije i osvrta na realizaciju stručnog posjeta hotelu</li> </ul>   |

# SUDJELOVANJE I ORGANIZIRANJE KULTURNIH, SPORTSKIH I DRUGIH MANIFESTACIJA I AKTIVNOSTI



| Aktivnost             | <b>Sudjelovanje na Zlatnoj večer matematike</b>   |
|-----------------------|---|
| Nositelj              | Aktiv nastavnika matematike   |
| Ciljevi               | Zainteresirati učenike za matematiku.<br>Uključiti učenike u zanimljive aktivnosti „Zlatne večeri matematike“.                      |
| Namjena               | Učenicima i nastavnicima  |
| Način realizacije     | Odvesti učenike u Split na Prirodoslovno - matematički fakultet<br>Sudjelovanje učenika u aktivnostima koje se organiziraju taj dan |
| Vrijeme realizacije   | 2024.   |
| Troškovnik aktivnosti | Ovisi od broja učenika i cijeni autobusne karte   |
| Način vrednovanje     | Sudjelovanje u raznim aktivnostima  |

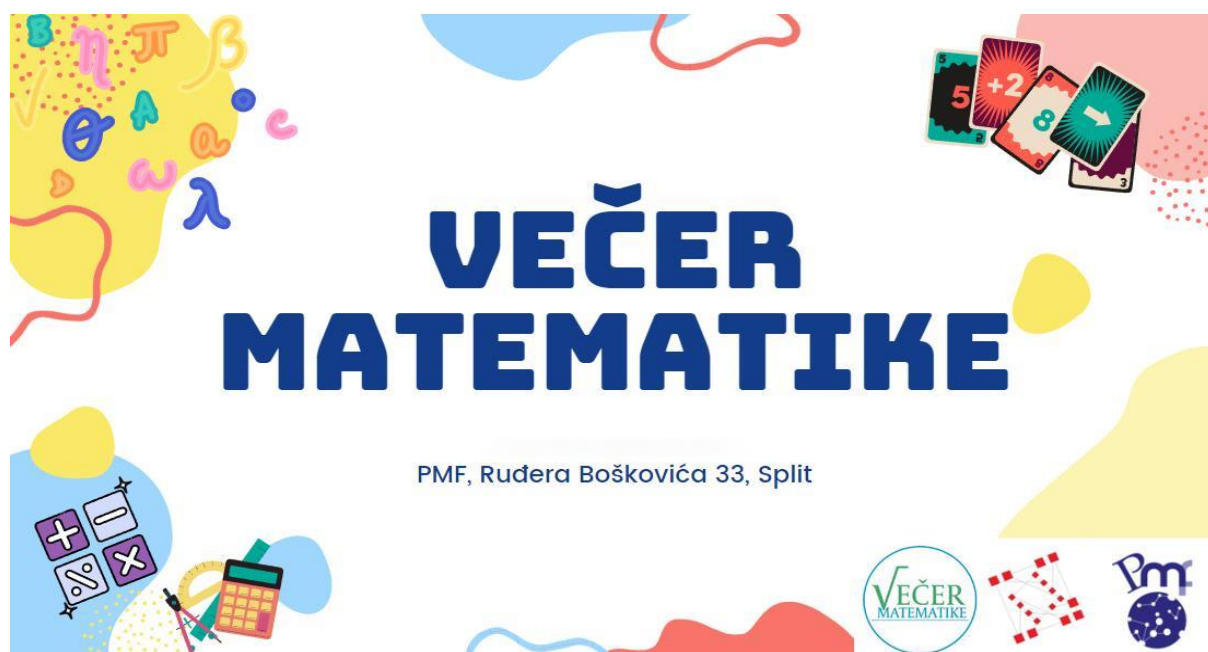

| Aktivnost             | Sudjelovanje u Kamelija kupu   |
|-----------------------|--|
| Nositelj              | Ines Čikeš, Paško Šuto   |
| Ciljevi               | <ul style="list-style-type: none"> <li>– kulinarski festival „Kamelija Kup“ HKS-Hrvatski kuharski savez, projekt je osmišljen kao kuharsko natjecanje profesionalnih kuhara, slastičara, pizza majstora i turističko ugostiteljskih škola (srednjih i viših)</li> <li>– osim natjecanja manifestacija uključuje master classove, cooking show-e, gastro izložbe, enološke radionice, prezentacija strane i domaće kuhinje, okrugle stolove i zabavni program.</li> </ul> |
| Namjena               | – učenicima i nastavnicima   |
| Način realizacije     | <ul style="list-style-type: none"> <li>– pripremanje učenika i nastavnika kroz vježbe</li> <li>– odlazak na natjecanje</li> </ul>  |
| Vrijeme realizacije   | – travanj  |
| Troškovnik aktivnosti | – škola i sponzori (akontacije)  |
| Način vrednovanje     | – kroz aktivnost i znanje koje učenici imaju prije i poslije posjeta manifestaciji   |



**Kamelija kup**  
powered by:

**ASPIRA**®  
UNIVERSITY COLLEGE

| Aktivnost             | Sudjelovanje na Smotri škola - Vis (Komiža)                                 |
|-----------------------|---|
| Cilj aktivnosti       | – aktivno sudjelovanje učenika u manifestaciji                              |
| Nositelj              | – aktiv ugošteljstva  |
| Namjena               | – svim učenicima ugošteljskih zanimanja                                     |
| Način realizacije     | – predstavljanje škole u izradi jela i pića                                 |
| Mjesto realizacije    | – Komiža  |
| Vrijeme održavanja    | – svibanj   |
| Način vrednovanja     | – odnos prema radu, uniforma, zalaganje,<br>– urednost nastavnih pomagala   |
| Troškovnik aktivnosti | – ovisno o namirnicama te trošku prijevoza i smještaja nastavnika i učenika |



| Aktivnost             | <b>Sudjelovanje na Danima biokovskog krumpira<br/>(Park prirode Biokovo)</b>                           |
|-----------------------|--|
| Nositelj              | Paško Šuto   |
| Ciljevi               | – upoznavanje učenika sa tradicionalnim jelima u kojima se koriste autohtoni biokovski krumpir.        |
| Namjena               | – povezivanje škole s Parkom prirode Biokovo u svrhu očuvanja tradicionalnih jela i prezentacija škole |
| Način realizacije     | – učenici će pomoći u izradi jela za prezentaciju škole  |
| Vrijeme realizacije   | – prosinac   |
| Troškovnik aktivnosti | – cca. 60,00 eura  |
| Način vrednovanje     | – kroz stečeno znanje, praksu i odnos prema radu   |



| Aktivnost             | Sudjelovanje na Aronija kupu - Zagreb   |
|-----------------------|---|
| Nositelj              | Ines Čikeš  |
| Ciljevi               | – upoznavanje učenika s pripremom zdrave hrane od aronije   |
| Namjena               | – povezivanje škola te znanja s praksom u pripremi zdrave hrane na bazi aronije te predstavljanje škole u Zagrebu |
| Način realizacije     | – učenici će pomoći u izradi jela i slastica za prezentaciju škole  |
| Vrijeme realizacije   | – tijekom tekuće školske godine   |
| Troškovnik aktivnosti | – ovisi o cijeni aranžmana  |
| Način vrednovanje     | – kroz stečeno znanje, praksu i odnos prema radu  |



| Aktivnost             | <b>Sudjelovanje na IKKER - u<br/>(skup kuhara Mediterana)</b>                                   |
|-----------------------|---|
| Cilj aktivnosti       | – pobliže upoznati učenike s iznimnim radom i postignućima vrhunskih kuhara                     |
| Nositelj              | – aktiv ugostiteljstva  |
| Namjena               | – svim učenicima ugostiteljskih zanimanja   |
| Način realizacije     | – sudjelovanje učenika u radionicama te kroz rad kao pomoćni kuhari i konobari šefovima kuhinja |
| Mjesto održavanja     | – Hotel Miramare Makarska   |
| Vrijeme održavanja    | – veljača 2025.   |
| Način vrednovanja     | – odnos prema radu, aktivnost,<br>– zalaganje, urednost, uniforma                               |
| Troškovnik aktivnosti | – nema troška   |



  
**Interregionalni kup kuhara evropskih regija**  
**12.02. - 14.02.2018.**  
**hotel Miramare, Makarska**  
**Međunarodno natjecanje kuhara,**  
**besplatne edukacije,**  
**večer moderne Dalmacije**  
**i večer zemlje partnera**



| Aktivnost             | Sudjelovanje na Grand Gourment  |
|-----------------------|---|
| Cilj aktivnosti       | – Grand Gourmet je međunarodni festival u sklopu kojeg se odvija individualno međunarodno natjecanje konobara, barmena, barista te natjecanje ugostiteljskih objekata (restorana i konoba) kao timsko natjecanje konobar-kuhar. |
| Nositelj              | – Goran Mirosavljević, Paško Šuto   |
| Namjena               | – svim učenicima ugostiteljskih zanimanja   |
| Način realizacije     | – sudjelovanje učenika u radionicama i natjecanju   |
| Mjesto realizacije    | – Hotel Meteor Makarska   |
| Vrijeme realizacije   | – 9. studenog 2024.   |
| Način vrednovanja     | – ocjenjivanje učenika s obzirom na sudjelovanje i kreativnost u izradi   |
| Troškovnik aktivnosti | – nema troškova   |



## GRAND GOURMET



**MEDUNARODNO NATJECANJE  
KONOBARA, BARMENA, BARISTA, RESTORANA I  
KONOBA**

HOTEL METEOR, MAKARSKA

|                       |   |
|-----------------------|---|
| Aktivnost             | <b>Sudjelovanje u natjecanju u rješavanju SUDOKU zadataka</b>   |
| Nositelj              | Aktiv matematike<br>Hrvatska Mensa, uz podršku Agencije za odgoj i obrazovanje  |
| Ciljevi               | Projekt sudoku natjecanja planiran je s ciljem razvoja vještine rješavanja logičkih i problemskih zadataka kod djece i mladih te izbora talentiranih natjecatelja juniorske reprezentacije s mogućnošću sudjelovanja na Svjetskom prvenstvu u sudokuu (World Sudoku Championship) u kategoriji za mlađe od 18 godina. |
| Namjena               | – zainteresirani učenici  |
| Način realizacije     | – školsko natjecanje  |
| 5rijeme realizacije   | – 13. - 15.1. 2024.   |
| Troškovnik aktivnosti | – nema dodatnih troškova osim papira  |
| Način vrednovanja     | Natjecanje će se bodovati ekipno i pojedinačno.<br>Ekipa broji četiri člana, a svaki pojedinačno riješeni zadatak zbraja se za ekipu.<br>Zadnji ekipni zadatak rješavaju svi članovi iste ekipe zajedno.  |

|   |   |   |   |   |   |   |   |   |
|---|---|---|---|---|---|---|---|---|
| 5 | 3 |   |   | 7 |   |   |   |   |
| 6 |   |   | 1 | 9 | 5 |   |   |   |
|   | 9 | 8 |   |   |   |   | 6 |   |
| 8 |   |   |   | 6 |   |   |   | 3 |
| 4 |   |   | 8 |   | 3 |   |   | 1 |
| 7 |   |   |   | 2 |   |   |   | 6 |
|   | 6 |   |   |   |   | 2 | 8 |   |
|   |   |   | 4 | 1 | 9 |   |   | 5 |
|   |   |   |   | 8 |   |   | 7 | 9 |

| Aktivnost             | <b>Sudjelovanje u obilježavanju Dana obrtnika grada Makarske</b>                                       |
|-----------------------|--|
| Nositelj              | Ines Čikeš/aktiv ugostiteljstva  |
| Ciljevi               | – upoznavanje učenika sa zanimanjima u obrtničkoj komori te približavanje istih učenicima 3.1 i 3. h/k |
| Namjena               | – povezivanje škole te znanja s praksom u obrtničkim zanimanjima te predstavljanje škole               |
| Način realizacije     | – učenici će pomoći u izradi jela i slastica za prezentaciju škole                                     |
| Vrijeme realizacije   | – listopad   |
| Troškovnik aktivnosti | – ovisi o cijenama namirnica   |
| Način vrednovanje     | – kroz stečeno znanje, praksu i odnos prema radu   |

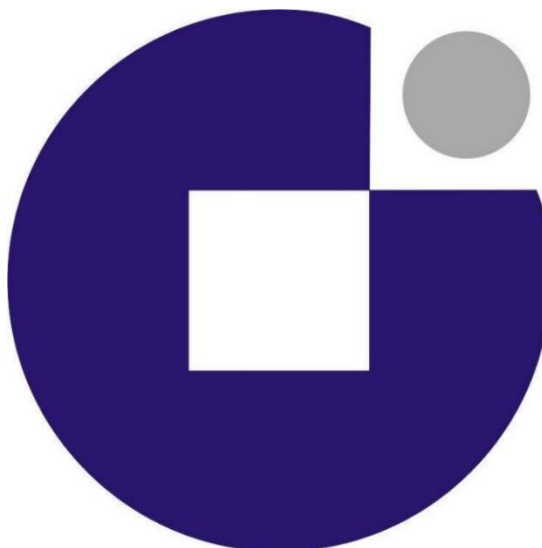

| Aktivnost             | <b>Sudjelovanje na Biseru Mora - Brač</b>   |
|-----------------------|---|
| Nositelj              | Ines Čikeš, Paško Šuto  |
| Ciljevi               | <ul style="list-style-type: none"> <li>– populariziranje zanimanja kuhari kroz sudjelovanje u cooking show-u, enološkim radionicama, prezentacijama domaćih kuhinja</li> <li>– poticanje učenika na kreativnije pristupanje zanimanju</li> <li>– upoznavanje učenika s radom profesionalnih kuhara, slastičara</li> <li>– poticanje pozitivnog natjecateljskog duha</li> <li>– međusobno upoznavanje učenika iz različitih škola</li> <li>– razmjena iskustava nastavnika s nastavnicima iz drugih</li> </ul> |
| Namjena               | – učenicima i nastavnicima  |
| Način realizacije     | – odlazak na natjecanje   |
| Vrijeme realizacije   | – travanj   |
| Troškovnik aktivnosti | – škola i sponzori (akontacije)   |
| Način vrednovanje     | – kroz aktivnost i znanje koje učenici imaju prije i poslije posjeta manifestaciji  |



| Aktivnost             | <b>Sudjelovanje na Danima regionalne spize - Ploče</b>   |
|-----------------------|--|
| Nositelj              | Ines Čikeš, Paško Šuto   |
| Ciljevi               | – “Regionalni dani domaće spize” projekta regionalnog centra kompetentnosti u turizmu i ugostiteljstvu Dubrovnik, koji organizira gastronomsku manifestaciju |
| Namjena               | – umrežavanje turističko-ugostiteljskih škola, dijeljenja primjera dobre prakse i promicanja gastronomije kao važnog turističkog potencijala.                |
| Način realizacije     | – prigrutovljavanje tradicionalnog jela Makarske na manifestaciji s učenicima  |
| Vrijeme realizacije   | – lipanj   |
| Troškovnik aktivnosti | – organizator  |
| Način vrednovanje     | – kroz aktivnost i znanje koje učenici imaju prije i poslije posjeta manifestaciji   |



| Aktivnost             | <b>Organiziranje izbora kuhara i barmena godine</b>  |
|-----------------------|--|
| Cilj aktivnosti       | <ul style="list-style-type: none"> <li>– poticanje učenika za sudjelovanje u natjecateljskim aktivnostima</li> <li>– jačanje samopouzdanja kroz samostalni nastup</li> <li>– iskazivanje znanja i kreativnosti kroz praktičan rad</li> <li>– samostalno sudjelovanje učenika u manifestaciji</li> <li>– poticanje na preuzimanje zasluga za uspjeh i neuspjeh</li> </ul> |
| Nositelj              | – aktiv ugostiteljstva   |
| Namjena               | – svim učenicima ugostiteljskih zanimanja  |
| Način realizacije     | <ul style="list-style-type: none"> <li>– disciplina 1 priprema glavnog jela s prilogom</li> <li>– disciplina 2 barske mješavine</li> </ul>   |
| Mjesto realizacije    | – u holu Škole SSŠ-Makarska  |
| Vrijeme održavanja    | – prosinac   |
| Način vrjednovanja    | – ocjenjivanje učenika s obzirom na sudjelovanje i kreativnost u izradi  |
| Troškovnik aktivnosti | – ovisno o broju prijavljenih učenika cca. 2.000,00 kn   |



| Aktivnost             | <b>Organiziranje Dana otvorenih vrata</b>  |
|-----------------------|--|
| Nositelj              | pedagog, stručni aktivni, učenici  |
| Ciljevi               | <ul style="list-style-type: none"> <li>- predstaviti programe naše škole učenicima osmog razreda</li> <li>- predstaviti uspješne učenike naše škole</li> <li>- potaknuti kod učenika interes za strukovna zanimanja</li> <li>- upoznati učenike s mogućnostima nastavka školovanja ili zapošljavanja</li> <li>- upoznavanje učenika naše škole s osnovama drugih zanimanja u školi</li> <li>- upoznavanje različitih zanimanja</li> <li>- isticanje važnosti jačanja svojih kompetencija i potrebu za cjeloživotnim učenjem</li> </ul> |
| Namjena               | <ul style="list-style-type: none"> <li>- učenicima naše škole</li> <li>- učenicima osnovnih škola</li> <li>- ukupnoj društvenoj zajednici</li> </ul>   |
| Način realizacije     | <ul style="list-style-type: none"> <li>- animiranje nastavnika za sudjelovanje u realizaciji projekta</li> <li>- animiranje učenika osnovnih škola da dođu na prezentacije</li> <li>- naši učenici i nastavnici pripremaju predstavljanje zanimanja</li> <li>- radionice</li> <li>- predavanje za roditelje - maturanata - pedagog</li> <li>- rješavanje upitnika MOJ izbor- maturanti</li> <li>- za učenike završnih razreda - gosti iz zanimanja</li> <li>- radionice za sve naše učenike - nastavnici</li> </ul>                    |
| Vrijeme realizacije   | Tijekom godine u dogovor s osnovnim školama  |
| Troškovnik aktivnosti | 400,00 eura  |
| Način vrednovanja     | <ul style="list-style-type: none"> <li>- valorizacijski upitnik za sudionike</li> <li>- usmeni razgovori sa sudionicima</li> <li>- interes za strukovno područje obrazovanja</li> </ul>  |

| Aktivnost             | <b>Organiziranje malonogometnog turnira</b>  |   |
|-----------------------|--|---|
| Nositelj              | <i>Nastavnici TZK</i>  |   |
| Ciljevi               | <ul style="list-style-type: none"> <li>– promicanje zdravog natjecateljskog duha</li> <li>– razvijanje organizacijskih sposobnosti</li> <li>– druženje i zabava</li> </ul> |   |
| Namjena               | <ul style="list-style-type: none"> <li>– učenicima svih razreda<br/>(sudjeluju oni razredni odjeli koji prijave ekipe)</li> </ul>  |   |
| Način realizacije     | <ul style="list-style-type: none"> <li>– turnir</li> </ul>   |  |
| Vrijeme Realizacije   | <ul style="list-style-type: none"> <li>– siječnja - veljače</li> </ul>   |   |
| Troškovnik aktivnosti | <ul style="list-style-type: none"> <li>– sredstva za nagrade</li> <li>– troškovi dvorane (cca</li> <li>– osvježavajući napici<br/>(cca oko 300,00 eura )</li> </ul>        |   |
| Način vrednovanja     | <ul style="list-style-type: none"> <li>– ocjena iz odgojnih zadataka i aktivnosti</li> <li>– listić za vrednovanje aktivnosti</li> </ul>                                   |   |





| Aktivnost             | <b>Organiziranje humanitarnih aktivnosti</b>  |
|-----------------------|---|
| Nositelj              | Pedagog, razrednici, knjižničar, učenici  |
| Ciljevi               | <ul style="list-style-type: none"> <li>– razvijanje socijalne osjetljivosti za one kojima je pomoć potreba</li> <li>– pružanje pomoći potrebitima</li> <li>– poticanje i unapređenje solidarnosti</li> <li>– poticanje volontiranja i međusobnog pomaganja</li> </ul> |
| Namjena               | – namijenjeno osobama u potrebi   |
| Način realizacije     | <ul style="list-style-type: none"> <li>– dogovor o načinu prikupljanja pomoći</li> <li>– odabir sredstava koja će se prikupljati</li> <li>– način dostave, isporuke istih</li> </ul>  |
| Vrijeme realizacije   | <ul style="list-style-type: none"> <li>– u slučaj nepogode neposredno reagirati</li> <li>– predblagdansko vrijeme</li> </ul>  |
| Troškovnik aktivnosti | – nema troškova   |
| Način vrednovanje     | – povratna reakcija korisnika pomoći  |



| Aktivnost             | <b>Organiziranje humanitarne akcije - Marijini obroci</b>  |
|-----------------------|--|
| Nositelj              | Pedagoginja i vijeće učenika   |
| Ciljevi               | <ul style="list-style-type: none"> <li>– upoznati djecu, roditelje i zaposlenike škole s problematikom gladi i neimaštine u svijetu i rješavanjem koje nude Marijini obroci</li> <li>– senzibiliziranja učenika o problemu gladi u svijetu, stvoriti bolje društvo te donacijama smanjiti broj gladne djece u</li> <li>– promicati volontiranje kao pozitivnu, dragovoljnu i miroljubivu aktivnost o razvijati altruizam i poboljšavati kvalitetu života</li> <li>– planiranje, upravljanje zadatcima i rješavanje problema o stjecati komunikacijske i organizacijske vještine,</li> <li>– promicati pozitivnu sliku škole u javnosti i povećati građansku odgovornost i aktivizam</li> <li>– sakupiti iznos potreban za jednu godinu za hranu</li> </ul> |
| Namjena               | – svim učenicima i djelatnicima škole  |
| Način realizacije     | – plava kasica za svaki razred   |
| Vrijeme realizacije   | – korizma 2025.  |
| Troškovnik aktivnosti | – 10,00 Eura   |
| Način vrednovanje     | <ul style="list-style-type: none"> <li>– anketa među učenicima o doživljaju akcije</li> <li>– Prikupljena sredstva</li> </ul>  |



| Aktivnost             | <b>Organiziranje dana zaboravljenih sportova i igara</b>  |
|-----------------------|---|
| Nositelj              | nastavnici TZK, povijesti, hrvatskog, razrednici, pedagoginja i Željko Matić  |
| Ciljevi               | <ul style="list-style-type: none"> <li>– sačuvati od zaborava stare igre i sportove</li> <li>– povezivanje među generacijama, uključiti osobe koje poznaju pravila igara i sportova</li> <li>– povezivanje znanja iz različitih područja, međupredmetna aktivnost</li> <li>– druženje i zabava</li> </ul>   |
| Namjena               | – će ovisiti o broju natjecatelja ili ekipa.  |
| Način realizacije     | <p>Njihova pravila ne nalaze se u knjigama i udžbenicima već u sjećanjima naših stari. Potrebno je:</p> <ul style="list-style-type: none"> <li>– prikupiti informacije od starijih članova obitelji o starim igrama i sportovima</li> <li>– napraviti popis igara</li> <li>– prikupiti pravila za svaku od igara</li> <li>– formirati ekipe i raspored natjecanja</li> <li>– natjecanja će se odvijati na igralištu kod škole</li> <li>– najspretnijim će biti uručene nagrade</li> </ul> |
| Vrijeme realizacije   | – ožujak 2025.  |
| Troškovnik aktivnosti | <ul style="list-style-type: none"> <li>– ovisno od broja sudionika i potrebnih rekvizita</li> <li>– sredstva za propagandni materijal</li> <li>– sredstva za prigodne nagrade</li> </ul>  |
| Način vrednovanje     | <ul style="list-style-type: none"> <li>– broj sudionika</li> <li>– povratna informacija sudionika</li> <li>– pljesak i zadovoljstvo publike</li> </ul>  |

| Aktivnost             | <b>Sudjelovanje na Badel Barmen Junior Cup</b>  |
|-----------------------|---|
| Nositelj              | Aktiv ugostiteljstva Srednje strukovne škole, Makarska  |
| Ciljevi               | <ul style="list-style-type: none"> <li>– međusobno upoznavanje učenika</li> <li>– izmjena iskustava dobre prakse</li> </ul> |
| Namjena               | Učenicima konobarima, i turističko hotelijerskim komercijalistima   |
| Način realizacije     | Sudjelovanje u pripremi koktela   |
| Vrijeme realizacije   | Zagreb kroz školsku godinu  |
| Troškovnik aktivnosti | Škola   |
| Način vrednovanje     | Znanje koje učenici imaju prije i poslije posjeta ovim mjestima   |



| Aktivnost             | <b>Sudjelovanje u obilježavanju Dana Grada Makarska</b>  |
|-----------------------|--|
| Nositelj              | Aktiv Ugostiteljstva SSŠ i Grad Makarska   |
| Ciljevi               | <ul style="list-style-type: none"> <li>- popularizacija kuharskog zanimanja široj javnosti</li> <li>- osvijestiti učenicima važnost društveno korisnog rada</li> </ul> |
| Namjena               | Učenicima kuharima i turističko hotelijerskim komercijalistima   |
| Način realizacije     | - Kroz aktivnost izrade MEGA torte   |
| Vrijeme realizacije   | Mjesec listopad  |
| Troškovnik aktivnosti | Troškove snosi Grad Makarska   |
| Način vrednovanje     | Odnos prema radu   |



| Aktivnost             | <b>Sudjelovanje na Danima sipe i boba</b>                      |
|-----------------------|--|
| Nositelj              | Aktiv Ugostiteljstva SSŠ, Makarska                             |
| Ciljevi               | Naučiti i osvijestiti učenike o pripremi tradicionalnih jela   |
| Namjena               | Učenicima kuharima i turističko hotelijerskim komercijalistima |
| Način realizacije     | Priprema jela od sipe i boba                                   |
| Vrijeme realizacije   | Kroz školsku godinu  |
| Troškovnik aktivnosti | Škola  |
| Način vrednovanje     | Kroz odnos prema radu  |



| Aktivnost             | <b>Sudjelovanje na Edukaciji SKMER</b>   |
|-----------------------|--|
| Nositelji             | Centar kompetentnosti Split<br>Aktiv Ugostiteljstva SSŠ, Makarska  |
| Ciljevi               | Edukacija nastavnika i učenika   |
| Namjena               | Učenici, kuhar, konobar, turističko hotelijerski komercijalist<br>Nastavnicima kuharstva i ugostiteljskog posluživanja |
| Način realizacije     | Edukacija nastavnika u zadanoj temi  |
| Vrijeme realizacije   | Kroz školsku godinu  |
| Troškovnik aktivnosti | SKMER i škola  |
| Način vrednovanje     | Znanje koje učenici i mentori imaju prije i poslije posjeta ovim mjestima  |



| Aktivnost             | <b>Zeleno - Plavo<br/>Udruženje Obrtnika Grada Makarske</b>               |
|-----------------------|---|
| Nositelji             | Udruženje Obrtnika Grada Makarske i<br>Aktiv Ugostiteljstva SSŠ, Makarska |
| Ciljevi               | Spajanje kontinenta i primorja<br>kroz gastronomsku i enološku ponudu     |
| Namjena               | Učenicima kuhar, konobar i turističko hotelijerski komercijalist          |
| Način realizacije     | Sudjelovanje u izradi jela i pića   |
| Vrijeme realizacije   | Tijekom godine  |
| Troškovnik aktivnosti | Udruženje Obrtnika Grada Makarske   |
| Način vrednovanje     | Aktivnost učenika te odnos prema radu                                     |

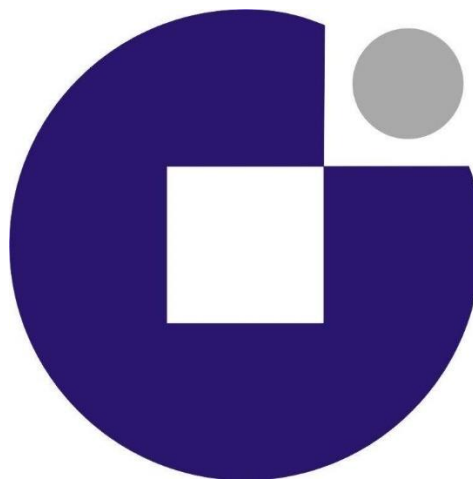



| Aktivnost             | <b>Projekti u suradnji s Gradom Makarskom i Turističkom zajednicom Grada Makarske</b>  |
|-----------------------|--|
| Nositelj              | <ul style="list-style-type: none"> <li>– Turistička Zajednica Grada Makarske</li> <li>– Grad Makarska i</li> <li>– Aktiv Ugostiteljstva SSŠ, Makarska</li> </ul> |
| Ciljevi               | Sudjelovanje učenika u projektima lokalne zajednice  |
| Namjena               | Učenicima konobarima, kuharima i turističko hotelijerskim komercijalistima   |
| Način realizacije     | Sudjelovanje učenika u pripremi jela i pića  |
| Vrijeme realizacije   | Kroz školsku godinu  |
| Troškovnik aktivnosti | Grad Makarska  |
| Način vrednovanje     | Znanje koje učenici imaju prije i poslije projekta, odnos prema radu   |



| Aktivnost             | <b>Sudjelovanje u Projektima s agencijom MARA</b>                          |
|-----------------------|--|
| Nositelj              | Aktiv Ugostiteljstva SSŠ, Makarska   |
| Ciljevi               | Sudjelovanje u raznim projektima vezano za učenike                         |
| Namjena               | Učenicima konobarima, kuharima i turističko hotelijerskim komercijalistima |
| Način realizacije     | Sudjelovanje u organizaciji i provedbi projekata                           |
| Vrijeme realizacije   | Kroz školsku godinu  |
| Troškovnik aktivnosti | Agencija MARA i škola  |
| Način vrednovanje     | Kroz odnos prema radu  |



M A R A

MAKARSKA RAZVOJNA  
AGENCIJA

| Aktivnost             | <b>Sudjelovanje na Ribarskoj večeri - Ceh ribara Makarske rivijere</b>   |
|-----------------------|--|
| Nositelj              | <ul style="list-style-type: none"> <li>– Ceh ribara Makarske rivijere i</li> <li>– Aktiv Ugostiteljstva SSŠ, Makarska</li> </ul> |
| Ciljevi               | Sudjelovanje učenika u projektima lokalne zajednice - upoznavanje mediteranske prehrane  |
| Namjena               | Učenicima kuharima, konobarima i turističko hotelijerskim komercijalistima   |
| Način realizacije     | Pečenje ribe učenika na brodu s ribarima   |
| Vrijeme realizacije   | Kroz školsku godinu  |
| Troškovnik aktivnosti | Ceh Ribara Makarske Rivijere   |
| Način vrednovanje     | Kroz aktivnost učenik  |



|                       |   |
|-----------------------|---|
| Aktivnost             | <b>Gastro natjecanje (Kreiraj sam)</b><br>Natjecanje koje organiziraju centri kompetentnosti<br>(Split, Osijek, Dubrovnik, Opatija) |
| Nositelj              | – Aktiv Ugostiteljstva SSŠ, Makarska i<br>– Centri kompetentnosti   |
| Ciljevi               | – upoznavanje djece s radom u drugačijim uvjetima od<br>uobičajenih<br>– poticanje natjecateljskog duha                             |
| Namjena               | Učenicima konobarima, kuharima, turističko hotelijerskim<br>komercijalistima  |
| Način realizacije     | Priprema učenika po disciplinama  |
| Vrijeme realizacije   | Kroz školsku godinu   |
| Troškovnik aktivnosti | Centar kompetentnosti i škola   |
| Način vrednovanje     | Aktivnost učenika te odnos prema radu   |

**GASTRO Kreiraj sam**  REGIONALNI CENTAR  
KOMPETENTNOSTI  
U PROMETU TURIZMA  
I UGOSTITELJSTVA SPLIT

**Natjecanje strukovnih vještina i kreativnosti / 5.-8. ožujka 2023., Hotel Amphora, Split**

**TURISTIČKA DESTINACIJA**

**JELO S POTPISOM**

**POSTAVA SVEČANOG STOLA**

**TKO ĆE BRŽE, TKO ĆE BOLJE**

**KOKTEL S POTPISOM**  
Cocktails

MINISTARSTVO PROMETA, TURIZMA I UGOSTITELJSTVA SPLIT

REPUBLIKA HRVATSKA  
Ministarstvo  
turizma i sporta

SPLITSKO  
DALMATINSKA  
ŽUPANIJA

SREDNJA  
DALMATINACIJA  
turistička zajednica  
Splitko-dalmatinske županije

Split

Europska unija  
Zajedno do boljeg EU

EUROPSKI STRUKTURNI  
I INVESTITIJSKI FONDovi

Projekt je sufinansiran Europskom unijom iz Europskog socijalnog fonda.

|                       |   |
|-----------------------|---|
| Aktivnost             | <b>Sudjelovanje u pripremanju i posluživanje hrane i pića za sudionike Europskog prvenstva u ragbiju 7 u Makarskoj</b>  |
| Nositelj              | Aktiv ugostiteljstva  |
| Ciljevi               | Upoznavanje učenika s organizacijom, pripremom i posluživanjem velikog broja gostiju, izrada jelovnika i normativa  |
| Namjena               | Za učenike smjera kuhar, konobar i turističko-hotelijski komercijalist  |
| Način realizacije     | <ul style="list-style-type: none"> <li>– dogovor s nutricionistima u kuharskim timom o nabavi namirnica</li> <li>– planiranje i izrada jelovnika</li> <li>– organiziranje timova za pripremanje jela</li> <li>– dogovor oko načina pripremanja hrane za transport</li> <li>– dogovor oko načina posluživanja hrane</li> </ul> |
| Vrijeme realizacije   | Lipanj  |
| Troškovnik aktivnosti | Troškove snosi Hrvatski ragbijaški savez  |
| Način vrednovanja     | <ul style="list-style-type: none"> <li>– ocjene sudionika natjecanja</li> <li>– praćenje rada od strane nastavnika</li> <li>– zadovoljstvo organizatora kvalitetom pripremljenih obroka</li> </ul>  |



# PROJEKTI



| Aktivnost                    | <b>Dani medijske pismenosti</b>   |
|------------------------------|---|
| <i>Nositelj</i>              | Anita Zelić Tomaš, prof. mentor,<br>Magdalena Antonini, prof., Matea Maslač, prof.  |
| <i>Ciljevi</i>               | <ul style="list-style-type: none"> <li>– razvijanje kritičkog mišljenja kod učenika u vezi s medijskim sadržajima i porukama</li> <li>– povećanje svijesti o utjecaju medija na stavove, vjerovanja i ponašanje</li> <li>– poticanje odgovornog korištenja medija u svakodnevnom životu</li> <li>– razvijanje vještina analize medijskih poruka i prepoznavanje manipulativnih tehnika</li> <li>– upoznavanje s osnovnim pojmovima medijske pismenosti uključujući medijske platforme, vrste medija i osnovne medijske žanrove</li> <li>– poticanje učenika na stvaranje vlastitih medijskih sadržaja</li> <li>– razvijanje sposobnosti prepoznavanja lažnih vijesti</li> <li>– jačanje svijesti o zaštiti privatnosti i sigurnosti na internetu s naglaskom na zaštitu osobnih podataka i odgovorno dijeljenje informacija na društvenim mrežama</li> <li>– razvijanje vještine suradnje i timskog rada kroz zajedničke aktivnosti analize i stvaranja medijskog sadržaja</li> <li>– poticanje razumijevanja raznolikosti u medijima te razvijanje empatije i poštovanja prema različitim perspektivama i kulturama koje mediji predstavljaju</li> </ul> |
| <i>Namjena</i>               | – svim zainteresiranim učenicima  |
| <i>Način realizacije</i>     | – kroz sat projektne nastave te kroz redovnu nastavu ovisno o temama koje se poklapaju s predmetnim kurikulumom iz Hrvatskog jezika, Engleskog jezika i Povijesti   |
| <i>Vrijeme realizacije</i>   | – travanj 2025.   |
| <i>Troškovnik aktivnosti</i> | – Fotokopirni papir, troškovi kopiranja, hamer papir, ljepilo i ostali uredski materijal  |
| <i>Način vrednovanja</i>     | <ul style="list-style-type: none"> <li>– vršnjačko vrednovanje</li> <li>– samovrednovanje</li> </ul>  |

| <i>Aktivnost</i>             | <b>Festival prava djece</b>   |
|------------------------------|---|
| <i>Nositelj</i>              | Anita Zelić Tomaš, prof. mentor,<br>Magdalena Antonini, prof., Matea Maslač, prof.  |
| <i>Ciljevi</i>               | <ul style="list-style-type: none"> <li>– razvijanje svijesti o dječjim pravima</li> <li>– identificirati i razumjeti temeljna prava prema Konvenciji o pravima djeteta</li> <li>– objasniti važnost dječjih prava u svakodnevnom životu</li> <li>– analizirati i raspravljati o različitim situacijama koje utječu na dječja prava u lokalnom i globalnom kontekstu</li> <li>– koristiti umjetničke forme u izražavanju razumijevanja i stavova o pravima djece</li> <li>– razvijanje komunikacijskih vještina potrebnih za učinkovitu timsku suradnju</li> <li>– razvijanje empatije prema vršnjacima i djeci koja se suočavaju s kršenjem prava</li> <li>– sudjelovanje u aktivnostima koje provodi Udruga za promicanje stvaralaštva i jednakih mogućnosti Alternator</li> </ul> |
| <i>Namjena</i>               | – svim zainteresiranim učenicima  |
| <i>Način realizacije</i>     | – kroz sat projektne nastave te kroz redovnu nastavu ovisno o temama koje se poklapaju s predmetnim kurikulumom iz Hrvatskog jezika, Engleskog jezika i Povijesti   |
| <i>Vrijeme realizacije</i>   | – travanj 2025.   |
| <i>Troškovnik aktivnosti</i> | – Fotokopirni papir, troškovi kopiranja, hamer papir, ljepilo i ostali uredski materijal  |
| <i>Način vrednovanja</i>     | <ul style="list-style-type: none"> <li>– vršnjačko vrednovanje</li> <li>– samovrednovanje</li> </ul>  |



| Aktivnost                    | <b>Mjesec hrvatske knjige</b>  |
|------------------------------|--|
| <i>Nositelj</i>              | Anita Zelić Tomaš, prof. mentor  |
| <i>Ciljevi</i>               | <ul style="list-style-type: none"> <li>– povećati svijest o važnosti i vrijednosti hrvatske književnosti kroz interakciju s renomiranom hrvatskom književnicom Magdalenom Mrčela</li> <li>– motivirati učenike na redovito čitanje i istraživanje hrvatske književnosti</li> <li>– omogućiti učenicima stjecanje novih znanja o književnom stvaralaštvu, procesu pisanja i temama koje književnica obrađuje te ih inspirirati da razvijaju vlastite pisane uratke</li> <li>– potaknuti učenike na promišljanje o književnim djelima i razgovor o temama koje se obrađuju u književnim djelima s naglaskom na aktualnu problematiku važnosti očuvanja mentalnog zdravlja kod mladih</li> <li>– stvoriti priliku za izravnu interakciju između književnice i njezinih čitatelja čime se jača odnos između autora i publike</li> <li>– povećati interes za posjete knjižnici</li> </ul> |
| <i>Namjena</i>               | – učenicima 2.L i 2. G razreda   |
| <i>Način realizacije</i>     | – kroz sat projektne nastave te kroz redovnu nastavu ovisno o temama koje se poklapaju s predmetnim kurikulumom iz Hrvatskog jezika  |
| <i>Vrijeme realizacije</i>   | – listopad-studeni   |
| <i>Troškovnik aktivnosti</i> | – Fotokopirni papir, troškovi kopiranja, hamer papir, ljepilo i ostali uredski materijal, dnevica za posjet književnice, trošak lektira  |
| <i>Način vrednovanja</i>     | <ul style="list-style-type: none"> <li>– vršnjačko vrednovanje</li> <li>– samovrednovanje</li> </ul>   |

|           |  |
|-----------|--|
| Aktivnost | <b>Tragom povijesti makarskog turizma</b>  |
| Nositelj  | <i>Marinela Bušelić</i>  |
| Ciljevi   | <p>Projekt pod nazivom <b>"Tragom povijesti makarskog turizma"</b> usmjeren je na istraživanje i dokumentiranje povijesnih lokacija koje su imale ključnu ulogu u razvoju turizma u Makarskoj.</p> <p>Učenici zanimanja turističko-hotelijerski komercijalist dobit će priliku sudjelovati u terenskom istraživanju gdje će posjetiti značajne turističke lokacije, proučiti njihove povijesne aspekte i dokumentirati sadašnje stanje.</p> <p>Kroz istraživanje povijesnih izvora, fotografiranje, snimanje videozapisa i intervju s turističkim djelatnicima, kroničarima lokalne baštine i lokalnim stanovnicima, učenici će prikupljati materijale koji će biti korišteni za izradu digitalnih vodiča, promotivnih materijala te prezentacija.</p> <p>Glavni cilj projekta je osvijestiti učenike o povijesnoj važnosti turizma za razvoj Makarske te ih potaknuti na kreativno promišljanje o očuvanju i promociji kulturno-povijesne baštine u kontekstu suvremenog turizma.</p> <p>Projekt će završiti izložbom i virtualnom izložbom i prezentacijom rezultata istraživanja, čime će učenici steći vrijedna praktična iskustva i vještine potrebne u njihovoj budućoj karijeri u turizmu.</p> <p>Ciljevi projekta:</p> <ul style="list-style-type: none"> <li>– Razvijanje istraživačkih vještina:</li> <li>– Učenici će naučiti kako planirati i provesti terensko istraživanje, koristeći različite izvore informacija (povijesni zapisi, intervjui, arhivi).</li> <li>– Unapređenje digitalne pismenosti:</li> <li>– Učenici će koristiti digitalne alate za prikupljanje, dokumentiranje i prezentiranje podataka (fotografiranje, videozapisi, aplikacije za bilješke i prezentacije).</li> <li>– Povećanje svijesti o kulturnoj baštini:</li> <li>– Učenici će osvijestiti važnost povijesnih lokacija i njihovog očuvanja u kontekstu razvoja turizma.</li> <li>– Jačanje komunikacijskih vještina:</li> <li>– Učenici će razvijati vještine vođenja intervjua, prezentiranja rezultata istraživanja i timske suradnje.</li> <li>– Primjena teorijskog znanja u praksi:</li> <li>– Učenici će povezati teorijska znanja iz povijesti i turizma s praktičnim iskustvima tijekom terenskog rada.</li> </ul> <p>Projekt je inspiriran sudjelovanjem nastavnice na Erasmus+ tečaju „Innovative Methodologies for Teaching and Learning“ u</p> |

|                                 |  |
|---------------------------------|--|
|                                 | <p>Dublinu i dio je diseminacijskih aktivnosti Erasmus+ projekta "Internacionalizirana škola - prepoznata škola".</p> <p>U projektu će se koristiti usvojeni pristup u poučavanju „Contexts4Content“, gdje učenjem u svakodnevnim situacijama iz stvarnog života možemo obraditi bilo koji nastavni sadržaj. Bez obzira o kojem se nastavnom predmetu radi, upoznavajući ljude, mjesta, prirodu, arhitekturu, kod učenika se potiče kritičko razmišljanje.</p> <p>Osim toga, koristi se i suvremena metoda projektnog terenskog učenja temeljenog na zadacima koje učenici trebaju riješiti ili istražiti na izvornim lokacijama.</p>  |
| <p><i>Namjena</i></p>           | <p>Učenici drugog, trećeg i četvrtog razreda programa turističko-hotelijski komercijalist.</p> <p>Projekt je osmišljen kako bi učenici turističko-hotelijskog smjera stekli dublje razumijevanje povijesnih aspekata turizma u Makarskoj, razvili istraživačke i digitalne vještine, te primijenili svoje teorijsko znanje u stvarnom svijetu.</p> <p>Kroz istraživanje povijesnih lokacija i izradu promotivnih materijala, učenici će naučiti kako interpretirati povijesne podatke i koristiti ih za stvaranje atraktivnih turističkih proizvoda.</p>   |
| <p><i>Način realizacije</i></p> | <p>U okviru terenskog istraživanja u projektu učenici će istraživati različite aspekte povijesnog razvoja turizma u Makarskoj, fokusirajući se na značajne lokacije, objekte, osobe i događaje koji su oblikovali turističku ponudu grada. Neke od aktivnosti su sljedeće:</p> <ol style="list-style-type: none"> <li>1. Istraživanje povijesnih znamenitosti i objekata <ul style="list-style-type: none"> <li>• Aktivnost: Učenici će posjetiti povijesne znamenitosti koje su bile važne za razvoj turizma u Makarskoj, kao što su hoteli, vile, ljetnikovci, muzeji i kulturni spomenici.</li> </ul> </li> <li>2. Proučavanje povijesnih turističkih ruta i putničkih dnevnika <ul style="list-style-type: none"> <li>• Aktivnost: Učenici će istražiti stare turističke rute i itinerare koji su bili popularni u prošlosti, kao i proučiti dostupne povijesne zapise u lokalnim arhivima.</li> </ul> </li> <li>3. Istraživanje uloge znamenitih osoba u razvoju turizma <ul style="list-style-type: none"> <li>• Aktivnost: Učenici će istraživati doprinos znamenitih osoba (npr. lokalnih poduzetnika, kulturnih radnika, političara) razvoju turizma u Makarskoj.</li> </ul> </li> <li>4. Analiza promjena u turističkoj infrastrukturi <ul style="list-style-type: none"> <li>• Aktivnost: Učenici će istražiti kako su se turistički objekti, infrastruktura i usluge razvijali kroz povijest, te kako su te promjene utjecale na turistički promet.</li> </ul> </li> <li>5. Istraživanje kulturnih i prirodnih resursa <ul style="list-style-type: none"> <li>• Aktivnost: Učenici će proučiti kako su kulturni (npr. festivali, manifestacije) i prirodni resursi (npr. plaže, gradske lokacije, planina) doprinijeli razvoju turizma.</li> </ul> </li> <li>6. Intervjuiranje lokalnih povjesničara, kroničara lokalnih događaja, turističkih vodiča, poduzetnika u turizmu <ul style="list-style-type: none"> <li>• Aktivnost: Učenici će provoditi intervju s navedenim vanjskim</li> </ul> </li> </ol> |

|                              |  |
|------------------------------|--|
|                              | <p>suradnicima u projektu</p> <p>7. Izrada promotivnih materijala</p> <ul style="list-style-type: none"> <li>• Aktivnost: Na temelju prikupljenih podataka, učenici će izraditi različite promotivne materijale koji naglašavaju povijesne i kulturne aspekte Makarske.</li> </ul> <p>8. Prezentacija rezultata istraživanja</p> <ul style="list-style-type: none"> <li>• Aktivnost: Učenici će organizirati završnu prezentaciju svojih istraživanja pred učenicima, nastavnicima, roditeljima i predstavnicima lokalne zajednice.</li> </ul> |
| <i>Vrijeme realizacije</i>   | Listopad/studenj 2024. do svibnja 2025.  |
| <i>Troškovnik aktivnosti</i> | Detaljni troškovnik bit će poznat nakon izrade detaljnog plana aktivnosti  |
| <i>Način vrednovanja</i>     | <ul style="list-style-type: none"> <li>– Primjena stečenih znanja u redovnoj nastavi, interdisciplinarno</li> <li>– Vršnjačko vrednovanje i samovrednovanje</li> <li>– Vrednovanje projektnih rezultata prema unaprijed izrađenim kriterijima</li> </ul>   |



| Aktivnost             | <b>Connecting Voices</b>  |
|-----------------------|---|
| Nositelj              | aktiv engleskog jezika (voditelj projekta: Magdalena Antonini, prof.)   |
| Ciljevi               | <ul style="list-style-type: none"> <li>– razvijanje vještina usmenog izražavanja na engleskom jeziku kroz autentične razgovore s vršnjacima iz drugih zemalja</li> <li>– upoznavanje i razumijevanje različitih kultura i načina života putem interkulturalne interakcije</li> <li>– razvijanje socijalnih vještina, uključujući komunikaciju, suradnju i međukulturalnu osjetljivost</li> <li>– poticanje metakognitivnih vještina kroz samorefleksiju i evaluaciju komunikacijskih sposobnosti</li> <li>– stvaranje međunarodnih veza i mreža za buduće međunarodne suradnje</li> </ul> |
| Namjena               | Ova izvannastavna aktivnost namijenjena je učenicima koji žele unaprijediti svoje sposobnosti komuniciranja putem autentičnih govornih situacija s vršnjacima iz drugih zemalja.  |
| Način realizacije     | Projekt će se provoditi kao izvannastavna aktivnost koristeći platformu Worldchat Live Education. Učenici će biti podijeljeni u parove s partnerskim učenicima iz drugih zemalja. Aktivnosti će uključivati tjedne video sastanke, istraživanje kultura, pripremu prezentacija i evaluaciju vlastitih komunikacijskih vještina.   |
| Vrijeme realizacije   | Projekt Connecting Voices provodit će se tijekom cijele nastavne godine. Početak projekta planiran je za rujan kako bi se omogućilo organiziranje, usklađivanje s partnerskim školama i uparivanje učenika. Projekt će se provoditi tijekom svih nastavnih tjedana, uz moguće prekide tijekom praznika.   |
| Troškovnik aktivnosti | – sudjelovanje na platformi <i>Worldchat Live Education</i> (cca. 200,00 eura)  |
| Način vrednovanja     | <ul style="list-style-type: none"> <li>– redovita evaluacija usmenog izražavanja učenika tijekom video sastanaka s partnerskim učenicima</li> <li>– samoanaliza i samorefleksija učenika nakon svakog sastanka</li> <li>– pregledavanje video snimki radi praćenja napretka</li> <li>– vrednovanje projektnih rezultata ocjenom prema unaprijed određenim kriterijima za projektna izvješća, prezentacije i blogove učenika</li> <li>– ankete i povratne informacije učenika o iskustvu projekta</li> </ul>   |

| Aktivnost             | <b>Mladi prevoditelji - Juvenes Translatores</b>  |
|-----------------------|---|
| Nositelj              | aktiv engleskog jezika / aktiv hrvatskog jezika   |
| Ciljevi               | <ul style="list-style-type: none"> <li>– poticanje učenika na usvajanje i usavršavanje stranih jezika</li> <li>– razvijanje i poboljšavanje prevoditeljskih vještina, učeći kako kreativno prenijeti sadržaj s jednog jezika na drugi</li> <li>– osvijestiti važnost prevođenja kao ključne kompetencije u današnjem globaliziranom svijetu</li> <li>– jačanje samopouzdanja učenika, motivacije za učenje jezika i spremnosti za izazovima</li> <li>– poticanje timskog duga</li> </ul>  |
| Namjena               | 17-godišnjim učenicima Srednje strukovne škole koji imaju interes za strane jezike, prevođenje i međukulturno razumijevanje   |
| Način realizacije     | <p>Sudjelovanje u natjecanju <i>Juvenes Translatores</i> započet će internim odabirom učenika, budući da samo pet učenika po školi može sudjelovati. Organizirat će se testovi predodabira kako bi se identificiralo najbolje učenike za prevođenje. Nakon odabira, pripreme uključuju vježbe prevođenja pod vodstvom nastavnika stranih jezika. Nastavnici hrvatskog jezika također će biti uključeni kako bi se osigurala kvaliteta pismenog izražavanja na ciljnom jeziku. Pripreme će obuhvaćati analizu tekstova za prevođenje s prošlih natjecanja, učenje tehnika prevođenja i rješavanje izazova kao što su prilagodba kulturnih specifičnosti i lokalizacija tekstova. Na dan natjecanja učenici prevode zadani tekst na materinji, u kontroliranim uvjetima u školi. Njihovi prijevodi šalju se na ocjenu stručnim prevoditeljima u institucijama EU-a.</p> |
| Vrijeme realizacije   | Prevoditeljske vještine razvijat će se tijekom cijele nastavne godine. Pripreme za natjecanje započet će u rujnu (interni predodabir učenika), a zatim slijede intenzivnije vježbe predvođenja tijekom listopada i studenog. Samo natjecanje održava se u studenom.   |
| Troškovnik aktivnosti | -   |
| Način vrednovanja     | <p>Vrednovanje sudjelovanja provodit će se na nekoliko razina. Tijekom priprema i vježbanja, učenici će redovito dobiti povratne informacije od nastavnika. Nakon natjecanja, profesionalni prevoditelji u institucijama EU-a ocijenit će prijevode učenika, pružajući vrijedan uvid u njihovu razinu postignuća na međunarodnoj razini. Interna evaluacija uključivat će refleksiju i analizu prijevoda uz pomoć nastavnika, pri čemu će učenici imati priliku identificirati svoje snage i područja za poboljšanje. Ovaj proces uključuje i samoprocjenu. Sudjelovanje na natjecanju poslužit će kao pokazatelj jezičnih i prevoditeljskih kompetencija učenika, što će se uzeti u obzir i u okviru školskog vrednovanja.</p>   |

| Aktivnost             | <b>eTwinning projekt: WEBUČIONICA 4.0</b>   |
|-----------------------|---|
| Nositelj              | <ul style="list-style-type: none"> <li>– Nada Šimić, prof. hrvatskog jezika</li> <li>– učenici 3.G</li> </ul>   |
| Ciljevi               | <ul style="list-style-type: none"> <li>– uključiti učenike u izvannastavne aktivnosti</li> <li>– otkrivati, pratiti i poticati učenike posebnih sklonosti, sposobnosti i kreativnosti</li> <li>– prezentirati strukovna zanimanja, slikom i sadržajem pratiti život škole</li> <li>– obilježiti posebne dane u godini: fotografijom, izložbom, videozapisima, digitalnim alatima</li> <li>– stvoriti digitalnu knjigu u BookCreator digitalnom alatu</li> </ul> |
| Namjena               | učenicima, roditeljima, Školi, lokalnoj zajednici   |
| Način realizacije     | izvan nastave, individualno, grupno.  |
| Vrijeme realizacije   | tijekom školske godine 2024./2025.  |
| Troškovnik aktivnosti | -----   |
| Način vrednovanja     | <ul style="list-style-type: none"> <li>– Nacionalna oznaka kvalitete</li> <li>– Europska oznaka kvalitete</li> </ul>  |

| Aktivnost             | <b>eTwinning projekt: NOVAC I JA</b>   |
|-----------------------|--|
| Nositelj              | Marinela Bušelić   |
| Ciljevi               | <p>Istraživanja pokazuju nedostatak financijskog znanja i razine financijske pismenosti među djecom, školskom populacijom, ali i potrošačima u Hrvatskoj.</p> <p>Cilj projekta je upoznavanje sa značenjem novca i važnosti odgovornog odnosa prema novcu od najranije životne dobi, unaprijediti razinu financijske pismenosti i omogućiti djeci i učenicima stjecanje znanja, vještina, stavova i ponašanja nužnih u svakodnevnom životu, kako bi u budućnosti mogli donositi primjerene financijske odluke.</p>                     |
| Namjena               | Projekt bi povezoao djecu vrtićke dobi, učenike osnovne i srednje škole.   |
| Način realizacije     | <p>Projekt bi se provodio kroz Sat razrednika i druge predmete koji u svom nastavnom programu obrađuju pojam novca i aktualna gospodarska i novčana kretanja u zemlji.</p> <p>Osim toga, tijekom projekta učenici će naučiti koristiti različite digitalne alate, međusobno komunicirati i raditi u grupama s drugim učenicima različite dobi i iz različitih odgojno-obrazovnih ustanova. Tijekom realizacije koristi se individualni rad, rad u paru i grupni rad s ustanovama i školama partnerima i to na eTwinning platformi.</p> |
| Vrijeme realizacije   | Siječanj 2025. – lipanj 2025. (2. polugodište školske godine 2024./25.)  |
| Troškovnik aktivnosti | Sredstva potrebna za izradu plakata i drugih materijala tijekom realizacije projekta.  |
| Način vrednovanja     | <ul style="list-style-type: none"> <li>– povratne informacije učenika i nastavnika</li> <li>– evaluacija od strane eTwinning platforme</li> </ul>  |



| <i>Aktivnost</i>             | <b>100. dan u školi<br/>/ eTwinning projekt</b>   |
|------------------------------|---|
| <i>Nositelj</i>              | Nada Šimić (prof. hrvatskog jezika), učenici, profesori   |
| <i>Cilj</i>                  | <ul style="list-style-type: none"> <li>– uključiti učenike u izvannastavne aktivnosti</li> <li>– otkrivati, pratiti i poticati učenike posebnih sklonosti, sposobnosti i kreativnosti</li> <li>– prezentirati strukovna zanimanja, slikom i sadržajem pratiti život škole</li> <li>– obilježiti posebne dane u godini: fotografijom, izložbom, videozapisima, digitalnim alatima</li> <li>– stvoriti digitalnu knjigu u BookCreator digitalnom alatu</li> </ul> |
| <i>Namjena</i>               | – učenicima, roditeljima, Školi, lokalnoj zajednici   |
| <i>Način realizacije</i>     | – izvan nastave, individualno, grupno   |
| <i>Vrijeme realizacije</i>   | – tijekom školske godine 2024./2025.  |
| <i>Troškovnik aktivnosti</i> | -----   |
| <i>Način vrjednovanja</i>    | <ul style="list-style-type: none"> <li>– Nacionalna oznaka kvalitete</li> <li>– Europska oznaka kvalitete</li> </ul>  |

| <i>Aktivnost</i>             | <b>Na putu dobrote 6<br/>/ eTwinning projekt</b>   |
|------------------------------|--|
| <i>Nositelj</i>              | Nada ŠIMIĆ (prof. hrvatskog jezika), učenici, profesori  |
| <i>Cilj</i>                  | <ul style="list-style-type: none"> <li>– uključiti učenike u izvannastavne aktivnosti</li> <li>– otkrivati, pratiti i poticati učenike posebnih sklonosti, sposobnosti i kreativnosti</li> <li>– prezentirati strukovna zanimanja, slikom i sadržajem pratiti život škole</li> <li>– zrnca dobrote dijeliti, primati, osmišljavati trenutke u kojima se očituje dobrota</li> </ul> |
| <i>Namjena</i>               | – učenicima, roditeljima, Školi, lokalnoj zajednici  |
| <i>Način realizacije</i>     | – izvan nastave, individualno, grupno  |
| <i>Vrijeme realizacije</i>   | – tijekom školske godine 2024/2025.  |
| <i>Troškovnik aktivnosti</i> |  |
| <i>Način vrjednovanja</i>    | <ul style="list-style-type: none"> <li>– Nacionalna oznaka kvalitete</li> <li>– Europska oznaka kvalitete</li> </ul>   |

| Aktivnost             | <b>Školski projekt: NOVAC I JA</b>  |
|-----------------------|---|
| Nositelj              | Marinela Bušelić  |
| Ciljevi               | Istraživanja pokazuju nedostatak financijskog znanja i razine financijske pismenosti među djecom, školskom populacijom, ali i potrošačima u Hrvatskoj.<br>Cilj projekta je upoznavanje sa značenjem novca i važnosti odgovornog odnosa prema novcu, unaprijediti razinu financijske pismenosti i omogućiti učenicima stjecanje znanja, vještina, stavova i ponašanja nužnih u svakodnevnom životu, kako bi u budućnosti mogli donositi primjerene financijske odluke. |
| Namjena               | Zainteresirani učenici u programima koji u nastavnom planu nemaju predmete koji obrađuju teme iz područja financijske pismenosti.   |
| Način realizacije     | Projekt bi se provodio kroz Sat razrednika.<br>Tijekom realizacije koristi se individualni rad, rad u paru i grupni rad.  |
| Vrijeme realizacije   | Tijekom školske godine 2024./25., po dogovoru s učenicima, ovisno o rasporedu i mogućnostima učenika  |
| Troškovnik aktivnosti | Sredstva potrebna za izradu plakata i drugih materijala tijekom realizacije projekta.   |
| Način vrednovanja     | Povratne informacije učenika, samovrednovanje usvojenosti sadržaja iz područja financijske pismenosti.  |



| Naziv                         | <b>Javnozdravstveni projekt „Okolo stola“</b>   |
|-------------------------------|---|
| Nositelj aktivnosti           | <ul style="list-style-type: none"> <li>– Nastavni zavod za javno zdravstvo Splitsko-dalmatinske županije - Služba za mentalno zdravlje</li> <li>– glavna zadužena osoba Škole</li> </ul>  |
| Suradnici                     | <ul style="list-style-type: none"> <li>– drugi stručni suradnici, razrednici</li> </ul>   |
| Korisnici aktivnosti          | <ul style="list-style-type: none"> <li>– učenici drugih razreda</li> </ul>  |
| Svrha                         | <ul style="list-style-type: none"> <li>– zaštita i unaprjeđenje mentalnog zdravlja kroz osvještavanje prehrambenih navika, emocionalnih stanja i njihove povezanosti</li> </ul>   |
| Ciljevi                       | <ul style="list-style-type: none"> <li>– veća informiranost o poremećajima prehrane</li> <li>– razvijanje sposobnosti prepoznavanja emocionalnog jedenja i biranja alternativnih ponašanja</li> <li>– poticanje zdravijih izbora u prehrani uz recepturu (kuharica za mlade U mom pjatu)</li> </ul> |
| Načini realizacije aktivnosti | <ul style="list-style-type: none"> <li>– održavanje školskog turnira uz uporabu izrađenog i vrednovanog alata</li> <li>– odabir predstavnika Škole za međuškolski turnir</li> <li>– priprema za međuškolski turnir</li> </ul>   |
| Vremenski okvir               | <ul style="list-style-type: none"> <li>– veljača - travanj</li> </ul>   |
| Troškovnik                    | <ul style="list-style-type: none"> <li>– predviđeni troškovi</li> </ul>   |
| Način vrednovanja             | <ul style="list-style-type: none"> <li>– evaluacijski upitnik</li> </ul>  |

| Aktivnost             | Sudjelovanje u eTwinning projektima   |
|-----------------------|---|
| Nositelj              | Marinela Bušelić  |
| Ciljevi               | <ul style="list-style-type: none"> <li>– uključivanje učenika u nacionalne i međunarodne eTwinning projekte</li> <li>– omogućiti zainteresiranim učenicima uspješnije svladavanje nastavnih sadržaja ekonomske grupe predmeta i povezivanje s međupredmetnim temama, kao i s drugim nastavnim predmetima</li> <li>– razvoj komunikacijskih i digitalnih vještina</li> <li>– poticanje samostalnosti, kreativnosti, kritičkog mišljenja i timskog rada</li> <li>– razvoj građanskih i društvenih kompetencija</li> </ul> |
| Namjena               | – učenici programa turističko-hotelijerski komercijalist (1. - 4. razreda)  |
| Način realizacije     | <ul style="list-style-type: none"> <li>– individualni, istraživački i grupni rad</li> <li>– suradničke aktivnosti s učenicima iz drugih škola i drugih država</li> </ul>  |
| Vrijeme realizacije   | – tijekom školske godine 2024./2025. godine   |
| Troškovnik aktivnosti | – troškovi papira za fotokopiranje u boji i ostalog materijala potrebnog za izradu letaka, plakata, brošura i sl.   |
| Način vrednovanje     | – povratne informacije učenika, nastavnika i zainteresirane javnosti, vršnjačko vrednovanje i samovrednovanje   |



| <i>Aktivnost</i>         | <b>Projekt - Makarska bez barijera</b>  |
|--------------------------|---|
| <i>Nositelj</i>          | Marinela Bušelić  |
| <i>Ciljevi</i>           | <ul style="list-style-type: none"> <li>– Podignuti svijest o važnosti inkluzije i pristupačnog turizma među učenicima, lokalnim turističkim djelatnicima i širom zajednicom</li> <li>– Povećati pristupačnost turističkih atrakcija u Makarskoj za osobe s invaliditetom postavljanjem informativnih ploča i izradom različitih digitalnih rješenja</li> <li>– Razviti praktične vještine učenika u području turizma, ugostiteljstva i univerzalnog dizajna kroz zajednički rad na stvarnim problemima lokalne zajednice</li> <li>– Stvoriti održive resurse kao što su edukativni videozapisi, mobilne aplikacije, QR kodovi sa zvučnim zapisima i sl., koji će biti dugoročno korisni lokalnoj zajednici i turistima</li> <li>– Uključiti učenike s teškoćama u aktivnosti projekta, osiguravajući im priliku da doprinesu i testiraju rješenja koja će im i osobno koristiti</li> </ul>  |
| <i>Namjena</i>           | <p>Projekt je osmišljen kao projekt učenika programa turističko-hotelijerski komercijalist i elektrotehničar, s ciljem razvoja pristupačnog turizma i ugostiteljstva, te stvaranja grada pristupačnog svima, a posebno osobama s invaliditetom. Učenici uz mentorstvo nastavnika i vanjskih suradnika kroz interdisciplinarni rad, rade na poboljšanju pristupačnosti informacija i turističkih atrakcija i usluga u Makarskoj. Makarskoj trenutno nedostaju informativne ploče ispred ključnih znamenitosti i turističkih atrakcija, a posebno one prilagođene osobama s invaliditetom.</p> <p>Projektom se želi educirati učenike, turističke djelatnike i širu javnost o važnosti pristupačnosti u turizmu i ugostiteljstvu, stvarajući pristupačne sadržaje, kao što su informativne ploče, digitalni vodiči i mobilne aplikacije prilagođene osobama s posebnim potrebama. Kroz suradnju učenika različitih struka i vanjskih partnera, cilj je razviti konkretna rješenja koja će omogućiti svim turistima, bez obzira na njihove sposobnosti, da uživaju u turističkim atrakcijama Makarske.</p> |
| <i>Način realizacije</i> | <p><b>Aktivnosti projekta:</b></p> <ol style="list-style-type: none"> <li>1. Istraživačke aktivnosti <ul style="list-style-type: none"> <li>• Istraživanje potreba osoba s invaliditetom: Učenici će provesti istraživanje među osobama s invaliditetom u lokalnoj zajednici (uz pomoć lokalnih udruga) kako bi bolje razumjeli koje su im prepreke u turizmu i ugostiteljstvu najveći problem.</li> <li>• Izrada popisa turističkih atrakcija - analiza pristupačnosti:</li> </ul> </li> </ol>   |

Učenci turističkih i ugostiteljskih smjerova izradit će popis ključnih turističkih lokacija koje trenutno nemaju informativne ploče ili su nepristupačne.

## 2. Dizajn i izrada informativnih ploča

- Izrada prilagođenih informativnih ploča: Učenci će dizajnirati i izraditi informativne ploče prilagođene osobama s invaliditetom, uključujući tekst na brajici i QR kodove koji vode do audio vodiča.

- Postavljanje ploča: U suradnji s lokalnim vlastima i udrugama za osobe s invaliditetom, učenci će postaviti informativne ploče na nekoliko ključnih lokacija.

## 3. Razvoj digitalnih rješenja

- Izrada mobilne aplikacije: Učenci elektrotehničke struke, u suradnji s mentorima, razvijat će jednostavnu mobilnu aplikaciju koja će omogućiti pristup informacijama o turističkim atrakcijama za osobe s različitim potrebama (npr. audio vodiči, tekstualni opisi, pristupačne rute).

- Kreiranje digitalnih vodiča: Izraditi audio i video vodiče koji će biti dostupni putem aplikacije ili QR kodova na informativnim pločama.

## 4. Edukacija i podizanje svijesti

- Edukativni videozapisi: Učenci će snimiti seriju kratkih videozapisa s uputama i savjetima za turističke i ugostiteljske djelatnike o pravilnom ophođenju s osobama s invaliditetom.

- Priručnik za turističke djelatnike: Učenci će izraditi priručnik koji će sadržavati praktične savjete i smjernice za inkluzivno pružanje usluga u turizmu.

## 5. Inkluzija učenika s teškoćama

- Uključivanje učenika s teškoćama: Učenci s teškoćama bit će aktivno uključeni u testiranje digitalnih rješenja, informativnih ploča i vodiča, dajući povratne informacije kako bi se osigurala njihova funkcionalnost i prilagođenost stvarnim potrebama.

## 6. Presentacija rezultata

- Završna prezentacija: Na kraju projekta, učenci će organizirati javnu prezentaciju za lokalnu zajednicu, gdje će predstaviti postignuća, postavljene ploče, digitalne alate i videozapise.

- Medijska promocija: Aktivno promoviranje projekta na društvenim mrežama i putem lokalnih medija kako bi se podigla svijest o važnosti pristupačnog turizma.

U projektu će sudjelovati nastavnici iz područja ekonomije, turizma i ugostiteljstva, elektrotehnike i hrvatskog jezika, uz uključivanje vanjskih suradnika: TZ Makarska, udruga osoba s invaliditetom, predstavnici lokalnog turističkog i ugostiteljskog sektora, turistički vodiči, Gradske knjižnice u Makarskoj i dr.

|                              |  |
|------------------------------|--|
| <i>Vrijeme realizacije</i>   | Od listopada 2024. do lipnja 2025.   |
| <i>Troškovnik aktivnosti</i> | Detaljni troškovnik bit će izrađen nakon izrade detaljnog plana aktivnosti   |
| <i>Način vrednovanja</i>     | <ul style="list-style-type: none"><li>– Primjena stečenih znanja u redovnoj nastavi, interdisciplinarno</li><li>– Vršnjačko vrednovanje i samovrednovanje</li><li>– Vrednovanje projektnih rezultata prema unaprijed izrađenim kriterijima</li><li>– Usmeno izvješće u razredu uz plakate, fotografije, prezentacije</li></ul> |





# OSTALE ODGOJNO- OBRAZOVNE AKTIVNOSTI

| Aktivnost             | KVIZ  |
|-----------------------|---|
| Nositelj              | Željko Matić  |
| Cilj                  | <ul style="list-style-type: none"> <li>– potaknuti učenike na čitanje s razumijevanjem, istraživanje, i kreativno razmišljanje</li> <li>– potaknuti timski rad, ali i individualni napor</li> <li>– unaprijediti životne vještine i sposobnosti učenika</li> <li>– poticati učenike na organizirano i smisleno provođenje slobodnog vremena te na stvaralaštvo</li> </ul> |
| Namjena               | – svim učenicima  |
| Način realizacije     | <ul style="list-style-type: none"> <li>– 1 do 2 puta mjesečno ovisno o mogućnostima obveza i rasporeda</li> <li>– natjecateljska grupa ima 3-4 člana (iz istog odjeljenja)</li> </ul>   |
| Vrijeme realizacije   | <ul style="list-style-type: none"> <li>– kroz drugo polugodište</li> <li>– pilot natjecanje krajem prvog polugodišta</li> </ul>   |
| Troškovnik aktivnosti | – 200,00 eura   |
| Način vrjednovanja    | <ul style="list-style-type: none"> <li>– povratna informacija učenika i nastavnika</li> <li>– standardizirano</li> </ul>  |



|                       |   |
|-----------------------|---|
| Aktivnost             | <b>Mali Školski Vrt</b>   |
| Nositelj              | Ines Čikeš i Paško Šuto, Iva Lučić  |
| Ciljevi               | <ul style="list-style-type: none"> <li>– izrada malog vrta za potrebe kuhinje ujedno i zbrinjavanje bio otpada pravljene kompostište</li> <li>– poučiti učenike o vrstama začinskog bilja, navika njegovanja bilja</li> </ul> |
| Namjena               | – učenicima svih razreda  |
| Način realizacije     | – izrada malog vrta, sadnja sadnica, i održavanje istih   |
| Vrijeme realizacije   | Kroz školsku godinu 2024./2025.   |
| Troškovnik aktivnosti | 200,00 eura   |
| Način vrednovanje     | – ocjenjivanje učenika s obzirom na sudjelovanje i kreativnost u izradi   |



|                       |   |
|-----------------------|---|
| Aktivnost             | <b>Izložba učeničkih crteža - obilježavanje svjetskog dana voda</b>                   |
| Nositelj              | Ivica Šimić Vrljičak  |
| Ciljevi               | Obilježavanje Svjetskog dana voda 22. ožujka<br>Ukazivanje pozornosti na važnost vode |
| Namjena               | 1.L, 1.G, 1.HK, 1.FS, 2.HK, 2.FS, 3.FS  |
| Način realizacije     | Pomoću crteža učenici će ukazati na važnost vode                                      |
| Vrijeme realizacije   | ožujak 2025.  |
| Troškovnik aktivnosti | 50,00 eura  |
| Način vrednovanje     | Promatranje i selekcija radova  |

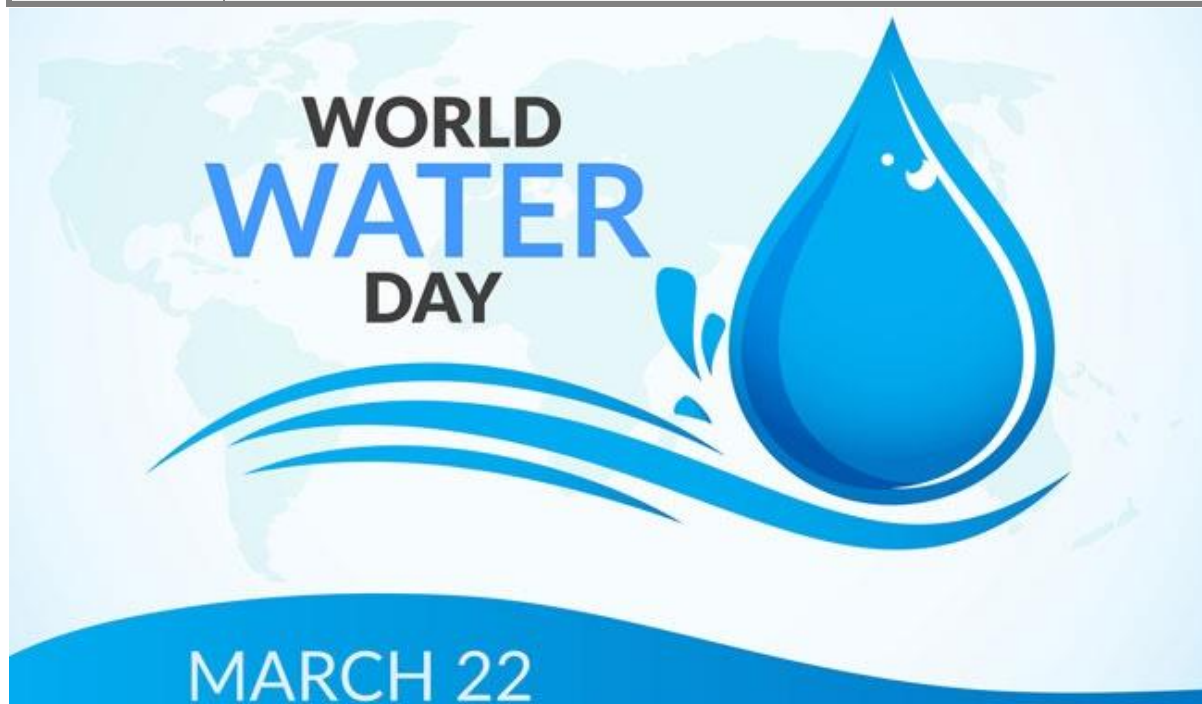

| Aktivnost             | <b>Obilježavanje Dan sjećanja na žrtvu Vukovara i Škabrnje</b>   |
|-----------------------|--|
| Nositelj              | nastavnici povijesti i učenici   |
| Ciljevi               | <ul style="list-style-type: none"> <li>– razviti svijest kod učenika o potrebi poštovanja branitelja i civilnih žrtava Domovinskog rata</li> <li>– poštivanja svoje prošlosti na primjeren i dostojan način</li> <li>– iskoristiti kreativne mogućnosti učenika u ekspresiji svojih osjećaja i doživljaja</li> <li>– na važan datum doprinijeti sjećanju na Vukovar kao simbol otpora i žrtve, simbol zajedništva u obrani državnog suvereniteta i teritorijalnog integriteta RH u Domovinskom ratu, na grad koji ima posebno važnu ulogu u hrvatskoj povijesti</li> </ul> |
| Namjena               | – učenicima, roditeljima, razrednicima, Školi, lokalnoj zajednici  |
| Način realizacije     | <ul style="list-style-type: none"> <li>– izvan nastave, individualno, grupno</li> <li>– izrada crteža, panoa, instalacija</li> <li>– paljenje svijeća</li> </ul>   |
| Vrijeme realizacije   | <ul style="list-style-type: none"> <li>– priprema materijala tijekom listopada i studenoga</li> <li>– realizacija 18. studenog 2024.</li> </ul>  |
| Troškovnik aktivnosti | – cca 50 eura (print fotografija u boji)   |
| Način vrednovanja     | – kroz emocije koje učenici iskažu na 18.11., ali i sjećanja koja ostaju u srcima / poštovanje, odanost, domoljublje   |



| Aktivnost             | <b>Obilježavanje Svjetskog dan pješaćenja</b>  |  |
|-----------------------|--|--|
| Nositelj              | Nastavnici TZK   |  |
| Ciljevi               | <ul style="list-style-type: none"> <li>– važnost kretanja u svakodnevnom životu</li> <li>– utjecaj kretanja na kardiovaskularni sustav</li> <li>– ljubav prema prirodi i očuvanju okoliša</li> </ul> |  |
| Namjena               | – učenici 1. i 2. razreda  |  |
| Način realizacije     | – šetnja od Makarske do Nugla  |  |
| Vrijeme realizacije   | – 15.10. u 8.00 sati   |  |
| Troškovnik aktivnosti | – nema dodatnih troškova   |  |
| Način vrednovanja     | <ul style="list-style-type: none"> <li>– pohvala za sudjelovanje</li> <li>– ocjena u odgojne zadatke</li> </ul>  |  |



| Aktivnost                        | <b>Obilježavanje Europskog dana jezika</b>  |
|----------------------------------|---|
| <i>Nositelj</i>                  | aktiv engleskog jezika  |
| <i>Ciljevi</i>                   | <ul style="list-style-type: none"> <li>• promicanje svijesti o važnosti jezične raznolikosti u Europi</li> <li>• poticanje interesa učenika za učenje novih jezika</li> <li>• razvijanje međukulturnog razumijevanja među učenicima</li> <li>• stvaranje prilika za učenje o kulturi i tradiciji različitih europskih zemalja</li> <li>• povećanje motivacije učenika za učenje jezika kroz zabavne i interaktivne aktivnosti</li> </ul>  |
| <i>Namjena</i>                   | Svim učenicima Srednje strukovne škole  |
| <i>Način*<br/>Realizacije</i>    | <p>Za obilježavanje Europskog dana jezika 2024. planiramo:</p> <ul style="list-style-type: none"> <li>• plakat koji ilustrira temu „Jezici za mir“ kako bi se prenijela poruka jedinstva i razumijevanja među različitim jezicima te aktivno pridonijelo uporabi jezika kao sredstva za premošćivanje jezičnih i kulturnih podjela</li> <li>• kratki video o najtežem slovu / riječi / izrazu za izgovoriti</li> </ul> <p>*svake godine povodom Europskog dana jezika provode se različite aktivnosti</p> |
| <i>Vrijeme**<br/>Realizacije</i> | Europski dan jezika obilježava se svake godine 26. rujna, ali aktivnosti u školi provode se tijekom cijelog tjedna koji prethodi tom datumu.  |
| <i>Troškovnik<br/>Aktivnosti</i> | materijali za plakat i pano   |
| <i>Način<br/>Vrednovanja</i>     | Vrednovanje se provodi na temelju toga koliko su učenici aktivno sudjelovali u pripremi i izvedbi aktivnosti, koliko su naučili o jezicima i kulturama te njihovom interesu i angažmanu tijekom obilježavanja Europskog dana jezika.  |

| Aktivnost                    | Obilježavanje Dana višejezičnosti  |
|------------------------------|--|
| <i>Nositelj</i>              | aktiv engleskog jezika   |
| <i>Ciljevi</i>               | <ul style="list-style-type: none"> <li>• poticanje svijesti o važnosti jezične i kulturne raznolikosti među učenicima, naglašavajući ključnu ulogu višejezičnosti u Europskoj uniji</li> <li>• razvijanje jezičnih kompetencija učenika kroz interaktivne radionice i aktivnosti organizirane na Internetu povodom Dana višejezičnosti, koje pružaju uvid u rad prevoditelja i jezičnih stručnjaka u Europskom parlamentu</li> <li>• povećanje interesa učenika za učenje stranih jezika</li> <li>• osnaživanje razumijevanja funkcioniranja Europskog parlamenta i uloge jezika u demokratskim procesima, kroz sudjelovanje u virtualnoj igri uloga</li> <li>• poticanje učenika na razmišljanje o važnosti višejezičnosti kao temeljne vrijednosti Europske unije</li> </ul> |
| <i>Namjena</i>               | učenicima završnih razreda Srednje strukovne škole   |
| <i>Način realizacije</i>     | Učenici završnih razreda sudjelovat će u online radionicama organiziranim u sklopu Dana višejezičnosti Europskog parlamenta. Osim toga, sudjelovat će u virtualnoj igri uloga, gdje će, u grupama, preuzeti uloge zastupnika Europskog parlamenta i glasati o ključnim zakonodavnim pitanjima. Ova igra bit će organizirana uz pomoć nastavnika koji će moderirati aktivnosti i voditi refleksiju nakon završetka.   |
| <i>Vrijeme realizacije</i>   | Sama realizacija aktivnosti koja uključuje sudjelovanje u radionicama i virtualnu igru uloga održat će se 27. i 28. rujna  |
| <i>Troškovnik aktivnosti</i> | -  |
| <i>Način vrednovanja</i>     | <ul style="list-style-type: none"> <li>• povratna informacija nastavnika</li> <li>• refleksija i rasprava</li> <li>• upitnik zadovoljstva</li> </ul>   |



| Aktivnost             | Obilježavanje dana zaštite prava potrošača   |
|-----------------------|--|
| Nositelj              | Marinela Bušelić   |
| Ciljevi               | – upoznavanje učenika s osnovnim pravima potrošača i načinom realizacije svojih potrošačkih prava  |
| Namjena               | – kroz povezivanje teorije s praktičnim primjerima, stvoriti svijest o važnosti poznavanja svojih potrošačkih prava s naglaskom na područje turizma i ugostiteljstva |
| Način realizacije     | – učenici će nakon provedene istraživačke nastave izraditi plakate i promotivne letke sa sadržajima povezanim sa zaštitom prava potrošača                            |
| Vrijeme realizacije   | – ožujak 2025. povodom Svjetskog dana prava potrošača  |
| Troškovnik aktivnosti | – sredstva potrebna za izradu plakata i promotivnih letaka   |
| Način vrednovanja     | – povratne informacije učenika, samovrednovanje i vršnjačko vrednovanje doprinosa u pripremi, realizaciji i predstavljanju aktivnosti.                               |



| Aktivnost             | <b>Obilježavanje svjetskog dana obitelji</b>   |
|-----------------------|--|
| Nositelj              | Marin Bašić, vjeroučitelj i drugi zainteresirani nastavnici  |
| Ciljevi               | <p>Osnovni ciljevi aktivnosti su:</p> <ul style="list-style-type: none"> <li>– kroz obilježavanje Svjetskog dana obitelji posvijestiti važnost obitelji kao temelja razvoja i rasta kako pojedinca tako i društva u cjelini</li> <li>– razvijanje osobne svijesti i odgovornosti za obitelj i obiteljski život</li> <li>– poticanje učenika na konkretnu materijalnu pomoć obiteljima u potrebi</li> </ul> |
| Namjena               | – senzibiliziranje svih učenika škole, nastavnika, školskih djelatnika i društvenog okruženja za važnost očuvanja i brige za obitelj i obiteljski život  |
| Način realizacije     | <ul style="list-style-type: none"> <li>– izrada literarnih i likovnih radova na temu obitelji</li> <li>– materijalna pomoć jednoj obitelji u potrebi u suradnji s lokalnom humanitarnom organizacijom</li> </ul>   |
| Vrijeme realizacije   | – 15. svibnja 2025.  |
| Troškovnik aktivnosti | – troškovi izrade panoa  |
| Način vrednovanja     | <p>Vrednovanje se provodi u vidu:</p> <ul style="list-style-type: none"> <li>– usmenih pohvala i opisnih i brojčanih ocjena angažiranih učenika na satovima vjeronauka</li> <li>– izrada panoa sa literarnim i likovnim radovima učenika</li> </ul>  |

## MEĐUNARODNI DAN OBITELJI

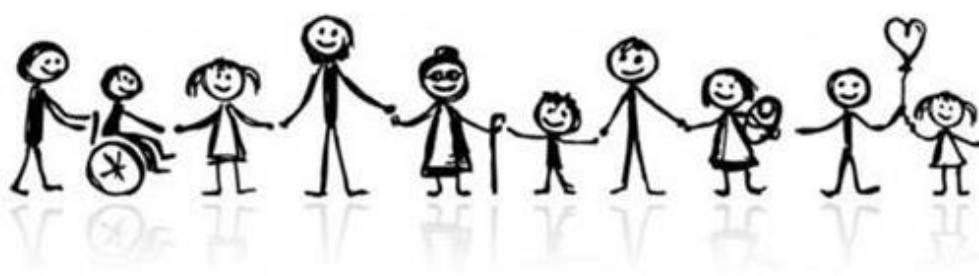

|                       |  |
|-----------------------|--|
| Aktivnost             | <p style="text-align: center;"><b>Obilježavanje dan ružičastih majica</b></p> <p>Ovaj dan obilježava se od 2007. godine kada je dječak u Kanadi bio izložen vršnjačkom nasilju zbog dolaska u ružičastoj majici. Ispostavilo se da je majica bila simbol podrške dječaka svojoj majci koja je bolovala od karcinoma dojke.</p> |
| Nositelj              | Cmilja Pejić, razrednici, nastavnici   |
| Ciljevi               | <ul style="list-style-type: none"> <li>– promicanje tolerancije među mladima</li> <li>– poučavanje nenasilnom rješavanju problema</li> <li>– uvažavanje različitosti</li> </ul>  |
| Namjena               | učenicima svih razreda, razrednicima i svim nastavnicima   |
| Način realizacije     | <ul style="list-style-type: none"> <li>– radionice na temu nasilja</li> <li>– panoji i prezentacije</li> <li>– ružičaste majice</li> <li>– silikonske narukvice</li> <li>– nogometna utakmica (finale turnira- miješane ekipe)</li> </ul>  |
| Vrijeme realizacije   | veljača, a posebno obilježiti 26. veljače 2025.  |
| Troškovnik aktivnosti | 50,00 eura   |
| Način vrednovanja     | <ul style="list-style-type: none"> <li>– listić za vrednovanje Aktivnosti</li> <li>– uočene promijene ponašanja</li> <li>– reakcije učenika na neprihvatljive oblike ponašanja</li> </ul>  |



| Aktivnost             | <b>Obilježavanje svjetskog i europskog tjedna novca</b>   |
|-----------------------|---|
| Nositelj              | Marinela Bušelić  |
| Ciljevi               | Unaprijediti razinu financijske pismenosti i omogućiti učenicima stjecanje znanja, vještina, stavova i ponašanja nužnih u svakodnevnom privatnom i poslovnom životu, kako bi u budućnosti mogli donositi primjerene financijske odluke.   |
| Namjena               | Učenicima 3. i 4. razreda programa turističko-hotelijerski komercijalist  |
| Način realizacije     | Učenici će nakon provedene istraživačke nastave izraditi plakate i promotivne letke sa sadržajima povezanim s novcem.<br>Predavanja Hrvatske narodne banke o temama iz djelokruga HNB-a o aktualnim gospodarskim i novčanim kretanjima u našoj zemlji. Ovisno o interesu i mogućnostima učenika, predavanja će se održati online ili u sklopu izleta u Zagreb koji uključuje i posjetu HNB-u. |
| Vrijeme realizacije   | Od 17. do 25. ožujka 2025. godine   |
| Troškovnik aktivnosti | Sredstva potrebna za izradu plakata i promotivnih letaka. Ukoliko se obilježavanje realizira u sklopu izleta u Zagreb, troškovnik će biti poznat nakon odabira ponuda turističkih agencija.   |
| Način vrednovanja     | Povratne informacije učenika, samovrednovanje i vršnjačko vrednovanje doprinosa u pripremi, realizaciji i predstavljanju rezultata aktivnosti.  |



| Aktivnost             | <b>Obilježavanje Dana planeta Zemlje</b>   |
|-----------------------|--|
| Nositelj              | Ana Franković Vranješ  |
| Ciljevi               | <ul style="list-style-type: none"> <li>– dan planeta Zemlje obilježava se 22. travnja kako bi se jačala svijest ljudi prema prirodnom okolišu.</li> <li>– skrenuti pozornost ljudi na opasnost koja prijete životu na Zemlji zbog porasta globalnog onečišćenja te ih potaknuti da osvijeste problem zagađenja okoliša.</li> </ul> |
| Namjena               | Učenicima 1.g., 2.g., THK, konobari i ostalim zainteresiranima   |
| Način realizacije     | <ul style="list-style-type: none"> <li>– izrada prezentacije</li> <li>– plakati i crteži</li> <li>– razgovor o zaštiti planeta</li> </ul>  |
| Vrijeme Realizacije   | 22. travnja 2025.  |
| Troškovnik aktivnosti | 30 eura  |
| Način vrednovanja     | – doprinos učenika obilježavanju   |
| Način realizacije     |  |



| Aktivnost             | Obilježavanje dana sigurnijeg interneta  |
|-----------------------|--|
| Nositelj              | Ivan Kavelj  |
| Cilj                  | – osposobiti učenike i nastavnike za sigurno korištenje interneta, elektroničkog dopisivanja, društvenih mreža |
| Namjena               | – svim zainteresiranim učenicima i nastavnicima  |
| Način realizacije     | – predavanja<br>– oglasna ploča  |
| Vrijeme realizacije   | – 7. veljače 2025. godine (po potrebi kroz nekoliko dana)  |
| Troškovnik aktivnosti | – 0,00 kn  |
| Način vrjednovanja    | – povratne informacije učenika i nastavnika o vlastitim iskustvima s problemima i načinu rješavanja istih      |



## Dan Sigurnijeg Interneta 2025

Zajedno za bolji internet  
[www.saferinternetday.org](http://www.saferinternetday.org)



| Aktivnost             | <b>Obilježavanje Dan Grada Makarske iz povijesti makarskog turizma</b>  |
|-----------------------|---|
| Nositelj              | Marinela Bušelić  |
| Ciljevi               | <ul style="list-style-type: none"> <li>– kroz zanimljive priče upoznati početke makarskog turizma i značajne osobe i događaje važne za početak razvoja turizma na našem području</li> <li>– zainteresirati učenike za daljnje istraživanje povijesti makarskog turizma</li> </ul> |
| Namjena               | – učenicima 3. i 4. razreda programa turističko-hotelijski komercijalist, zainteresiranim nastavnicima i široj javnosti   |
| Način realizacije     | – posjet i radionica književnika i knjižničara Marina Srzića u Gradskoj knjižnici u Makarskoj   |
| Vrijeme realizacije   | – listopad 2024. godine i tijekom školske godine 2024./25.  |
| Troškovnik aktivnosti | – nema dodatnih troškova  |
| Način vrednovanje     | – povratne informacije učenika, nastavnika, šire javnosti   |



| Aktivnost         | <b>Obilježavanje svjetskog dana turizma</b>  |
|-------------------|--|
| Nositelj          | <i>Marinela Bušelić</i>  |
| Ciljevi           | <p>Učenici zanimanja turističko-hotelijerski komercijalist istražuju trendove u suvremenom turizmu te analiziraju statističke pokazatelje koji utječu na razvoj turizma. Obrađuju se teme kao što su ekološki turizam, digitalizacija u turizmu, održivi razvoj, posebni oblici turizma, kao i promjene u preferencijama turista zbog globalnih događanja. Cilj je potaknuti učenike na istraživanje suvremenih izazova i prilika u turizmu, povezati ih s praksom, te razviti vještine analize podataka i kreativnog promišljanja o budućim turističkim rješenjima.</p> <p>Ostali ciljevi su:</p> <ul style="list-style-type: none"> <li>– <b>Upoznavanje s aktualnim trendovima u suvremenom turizmu</b> - digitalizacija, održivi razvoj, personalizacija usluga, turizam usmjeren na iskustva, post-COVID turizam, itd.</li> <li>– <b>Razvijanje analitičkih vještina</b> - učenici će analizirati statističke podatke vezane uz turizam (broj posjeta, prihodi, rast turističkih tržišta, itd.).</li> <li>– <b>Podizanje svijesti o važnosti održivog turizma</b> - razumijevanje kako trendovi kao što su ekoturizam, odgovorni turizam i održivi razvoj utječu na industriju.</li> <li>– <b>Razvijanje komunikacijskih i prezentacijskih vještina</b> - učenici će izrađivati prezentacije, izvještaje i plakate na osnovu svog istraživanja, kao i izložbu otvorenu za javnost.</li> </ul> <p><b>Kreativno promišljanje o budućnosti turizma</b> - poticanje učenika na inovativne ideje vezane uz razvoj turizma.</p> |
| Namjena           | <p><b>Namjena aktivnosti</b> je omogućiti učenicima turističko-hotelijerskim komercijalistima da kroz istraživanje suvremenih trendova u turizmu i analizu statističkih podataka steknu dublje razumijevanje dinamike turističke industrije. Projekt ima za cilj povezati teorijsko znanje s praktičnim vještinama analize podataka i aktualnim događajima, s naglaskom na održivost, inovacije i promjene u ponašanju turista. Na ovaj način, učenici će razviti analitičke i prezentacijske vještine te biti osposobljeni za donošenje zaključaka o izazovima i prilikama u suvremenom turizmu, što će im pomoći u budućoj profesionalnoj karijeri. Također, aktivnosti pridonose obilježavanju Svjetskog dana turizma, naglašavajući globalnu važnost ove industrije.</p>   |
| Način realizacije | <ul style="list-style-type: none"> <li>– Aktivnosti koje će se provoditi:             <ol style="list-style-type: none"> <li>1. Uvodno predavanje o Svjetskom danu turizma i suvremenim trendovima u turizmu</li> </ol> </li> </ul>  |



|                     |  |
|---------------------|--|
|                     | <ul style="list-style-type: none"> <li>- Kratko predavanje o važnosti turizma na globalnoj razini i promjenama u industriji kroz posljednjih nekoliko godina.</li> <li>- Diskusija o glavnim trendovima u turizmu: digitalizacija, personalizacija, ekološki turizam, zdravstveni, kulturni turizam, itd.</li> </ul> <p>2. Istraživačke aktivnosti u grupama</p> <ul style="list-style-type: none"> <li>- Učenici se dijele u manje grupe, od kojih svaka istražuje određeni trend ili specifičnu temu: <ul style="list-style-type: none"> <li>▪ Ekološki i održivi turizam</li> <li>▪ Digitalna transformacija turizma</li> <li>▪ Post-COVID trendovi u turizmu</li> <li>▪ Zdravstveni i well-being turizam</li> <li>▪ Kulturni i avanturistički turizam</li> </ul> </li> <li>- Grupa prikuplja podatke iz relevantnih izvora (npr. statistički podaci UNWTO-a, izvještaji turističkih organizacija i agencija) te analizira brojke i trendove.</li> </ul> <p>3. Radionica "Turizam kroz brojke"</p> <ul style="list-style-type: none"> <li>- Svaka grupa iznosi ključne brojke vezane uz svoju temu. Učenici analiziraju statistike poput broja turista u proteklih godinama, rast prihoda u industriji, utjecaj pandemije, porast popularnosti određenih turističkih oblika itd.</li> <li>- Na temelju prikupljenih podataka, učenici donose zaključke o smjerovima budućeg razvoja turizma.</li> </ul> <p>4. Izrada prezentacija i plakata</p> <ul style="list-style-type: none"> <li>- Učenici će pripremiti digitalne prezentacije i plakate na temu trendova i statističkih podataka u turizmu. Cilj je kreativno prikazati informacije i zaključke iz istraživanja. Prezentacije mogu uključivati grafove, tablice i slike koje potkrepljuju iznesene podatke.</li> </ul> <p>5. Završna prezentacija i diskusija</p> <ul style="list-style-type: none"> <li>- Svaka grupa će prezentirati svoje rezultate pred razredom.</li> <li>- Nakon prezentacija slijedi diskusija o tome kako se turizam mijenja i koji su potencijalni izazovi i prilike za daljnji razvoj industrije.</li> </ul> <p>6. Izložba plakata i digitalnih sadržaja</p> <ul style="list-style-type: none"> <li>- Plakati i digitalne prezentacije bit će postavljeni u školi kako bi i drugi učenici i zainteresirana javnost mogli vidjeti rezultate istraživanja. Također, moguće je organizirati online izložbu ili kratki video o rezultatima projekta.</li> </ul> <p>7. Završna analiza i evaluacija projekta</p> <ul style="list-style-type: none"> <li>- Kroz refleksiju i evaluaciju, učenici će analizirati što su naučili te kako mogu primijeniti stečeno znanje u svojoj budućoj profesionalnoj karijeri.</li> </ul> |
| Vrijeme realizacije | Rujan 2024., povodom Svjetskog dana turizma 27. rujna  |

|                       |  |
|-----------------------|--|
| Troškovnik aktivnosti | Troškovi materijala za izradu plakata  |
| Način vrednovanje     | Povratne informacije učenika, vršnjačko vrednovanje i samovrednovanje vlastitog doprinosa istraživačkom radu |



| Aktivnost             | <b>Obilježavanje dana sigurnijeg interneta<br/>i dana medijske pismenosti</b>  |
|-----------------------|--|
| Nositelj              | Marinela Bušelić   |
| Ciljevi               | <ul style="list-style-type: none"> <li>– upoznati važnost sigurnog korištenja interneta, pažljivog dijeljenja podataka na internetu, pojmove kao što su: veliki podaci (big data), ciljano oglašavanje, netiquette, elektroničko nasilje (cyberbullying) i sl.</li> <li>– odgovorno korištenje i dijeljenje informacija na društvenim mrežama</li> </ul> |
| Namjena               | – svim zainteresiranim učenicima i javnosti  |
| Način realizacije     | <ul style="list-style-type: none"> <li>– izrada letaka, plakata, brošura, prezentacija i izložbe dostupne svim učenicima, nastavnicima i široj javnosti</li> <li>– predavanja za zainteresirane učenike i nastavnike</li> </ul>  |
| Vrijeme realizacije   | veljača 2025. i travanj 2025.  |
| Troškovnik aktivnosti | – troškovi papira za fotokopiranje u boji i ostalog materijala potrebnog za izradu letaka, plakata, brošura i sl.  |
| Način vrednovanje     | – povratne informacije učenika, nastavnika i zainteresirane javnosti, vršnjačko vrednovanje i samovrednovanje  |



| Aktivnost             | <b>Obilježavanje 150 godina Metarske konvencije</b>   |
|-----------------------|---|
| Nositelj              | Mario Puharić, Antonia Visković i Tina Tarčuki  |
| Ciljevi               | Zainteresirati učenike za matematiku, motivirati učenike.   |
| Namjena               | Zainteresiranim učenicima   |
| Način realizacije     | <ul style="list-style-type: none"> <li>- izrada panoa - grupni rad</li> <li>- Izrada prezentacija - grupni rad</li> </ul> |
| Vrijeme realizacije   | 20. svibnja 2025.   |
| Troškovnik aktivnosti | Nema dodatnih troškova  |
| Način vrednovanje     | Ocjena na osnovu sudjelovanja<br>Bilješke o aktivnostima učenika  |

**Značajni dani / tjedni / mjeseci**

| Datum        | Dan/blagdan/praznik              | Nositelji aktivnosti                |
|--------------|----------------------------------|-------------------------------------|
| 23.9.        | Dan kulturne baštine             | Antonija Dropulić                   |
| 26.9.        | Dan europskih jezika             | Aktiv engleskog jezika              |
| 5.10.        | Dan učitelja                     | Aktiv hrvatskog jezika              |
| 10.10.       | Dan mentalnog zdravlja           | pedagog                             |
| 15.10.       | Dan pješaćenja                   | Aktiv TZK                           |
| 24.10.       | Dan grada                        | Aktiv hrvatskog jezika              |
| 15.1.-15.12. | Mjesec borbe protiv ovisnosti    | pedagog razrednici                  |
| 18.11.       | Dan sjećanja na žrtve Vukovara.. | Aktiv hrvatskog jezika              |
| 8.12.        | Zlatna večer matematike          | Nastavnici matematike               |
| 25.12.       | Božić                            | Učenici i nastavnici                |
| 27.1.        | Dan sjećanja na žrtvu holokausta | Matea Maslač                        |
| 7.2.         | Dan sigurnog interneta           | Željko Matić, i ostali nastavnici   |
| 26.2.        | Dan ružičastih majica            | Pedagog, razrednici                 |
| 8.3.         | Dan žena                         | Nada Šimić, aktiv matematike        |
| 14.3.        | Dan broja $\Pi$                  | Nastavnici matematike               |
| 15.3.        | Dan zaštite prava potrošača      | Marinela Bušelić                    |
| 20.-26.3.    | Dan novca                        | Marinela Bušelić                    |
| 22.3.        | Dan voda                         | Aktiv prirodne grupe predmeta       |
| 20.4.        | Uskrs                            | Zainteresirani nastavnici i učenici |

| Datum | Dan/blagdan/praznik             | Nositelji aktivnosti   |
|-------|---------------------------------|------------------------|
| 22.4. | Dan planeta Zemlja              | Ana Franković Vranješ  |
| 26.4. | Dan obnovljivih izvora energije | Aktiv elektrotehničara |
| 11.5. | Dan pisanja pisama              | Aktiv stranog jezika   |
| 15.5. | Dan obitelji                    | Marin Bašić            |
|       |                                 |                        |

# IZDAVAČKA DJELATNOST

| Aktivnost             | <b>Godišnjak školske godine 2024./2025.</b>   |
|-----------------------|---|
| Nositelj              | <ul style="list-style-type: none"> <li>– Nada Šimić (prof. hrvatskog jezika)</li> <li>– Aktiv hrvatskog jezika</li> <li>– Ravnatelj</li> <li>– Stručna služba</li> <li>– Maturanti</li> </ul>   |
| Cilj                  | <ul style="list-style-type: none"> <li>– uključiti učenike u izvannastavnu aktivnost</li> <li>– otkrivati, pratiti i poticati učenike posebnih sklonosti, sposobnosti i kreativnosti</li> <li>– slikom i sadržajem pratiti život maturanata u njihovoj zadnjoj srednjoškolskoj godini te stvoriti uspomenu za cijeli život</li> <li>– cjelovit godišnji prikaz života škole kroz aktive i po zanimanjima</li> </ul> |
| Namjena               | <ul style="list-style-type: none"> <li>– Školi, učenicima, roditeljima, lokalnoj zajednici</li> </ul>   |
| Način realizacije     | <ul style="list-style-type: none"> <li>– izvan nastave, individualno, grupno</li> </ul>   |
| Vrijeme realizacije   | <ul style="list-style-type: none"> <li>– prikupljanje materijala do sredine lipnja 2025.</li> <li>– tisak početkom srpnja 2025.</li> </ul>  |
| Troškovnik aktivnosti | <ul style="list-style-type: none"> <li>– cca 2200 eura (tisak) / sponzori, Škola, maturanti</li> </ul>  |
| Način vrjednovanja    | <ul style="list-style-type: none"> <li>– emocije koje profesori, učenici i roditelji iskažu držeći i listajući svoj primjerak, no prava se vrijednost ocjenjuje protokom vremena</li> </ul>   |





| Aktivnost           | <b>Školski časopis - Reful</b>   |
|---------------------|--|
| Nositelj            | Magdalena Antonini (prof. hrvatskog i engleskog jezika); svi zainteresirani nastavnici i učenici   |
| Ciljevi             | <ul style="list-style-type: none"> <li>• poticanje učenika na aktivno uključivanje u stvaranje školskog časopisa</li> <li>• otkrivanje učenika koji pokazuju posebne sklonosti, sposobnosti i kreativnost</li> <li>• predstavljanje različitih strukovnih zanimanja koja škola nudi, kroz intervju, članke i slike, kako bi učenici i šira zajednica bolje razumjeli mogućnosti koje ova zanimanja pružaju</li> <li>• praćenje ključnih događaja, projekata i aktivnosti u školi, slikom i sadržajem</li> <li>• omogućiti učenicima mjesto za kreativno izražavanje kroz pisanje, fotografiju, ilustraciju i druge forme te na taj način promicati umjetnički razvoj i individualnost svakog učenika</li> <li>• razvijanje vještine timskog rada među članovima uredništva, poticanje međusobne suradnje i podjelu odgovornosti</li> <li>• stvaranje mostova između škole i šire zajednice kroz sadržaj časopisa, uključujući intervju s lokalnim stručnjacima i suradnju s lokalnim udrugama</li> </ul> |
| Namjena             | Svim učenicima i nastavnicima Srednje strukovne škole  |
| Način realizacije   | Način realizacije uključuje okupljanje svih zainteresiranih učenika i nastavnika. Časopis će se izrađivati u digitalnom alatu <i>Canva</i> , gdje će svi sudionici imati pristup. Učenici i nastavnici imat će potpunu slobodu dodavati vlastite tekstove, fotografije, ilustracije i druge sadržaje direktno u časopis. Tijekom godine, pratit će se realizacija zadataka, raspravljat će se o novim idejama i davati povratne informacije na sadržaj. Po završetku, glavna urednica i urednički tim će pregledati i urediti konačni izgled časopisa, vodeći računa o dosljednosti dizajna i kvaliteti sadržaja. Nakon finalizacije, časopis će se objaviti kako u tiskanom, tako i u digitalnom obliku putem školskog weba.  |
| Vrijeme realizacije | Tijekom cijele nastavne godine   |

|                       |  |
|-----------------------|--|
| Troškovnik aktivnosti | cca 930,00 eura (tisak)  |
| Način vrednovanja     | Načini vrednovanja uključivat će prikupljanje povratnih informacija od čitatelja, uključujući učenike, nastavnike i širu školsku zajednicu. Osim toga, planiramo sudjelovati na smotri LiDraNo gdje će nam povratne informacije od strane stručnog žirija pružiti smjernice za daljnji rad. Planiramo i internu evaluaciju gdje ćemo vrednovati rad uredništva kroz samoprocjenu i međusobnu evaluaciju članova tima. Praćenje čitanosti također će imati važnu ulogu u našem vrednovanju te ćemo pratiti online angažman na digitalnim platformama. |



| Aktivnost         | <b>Novinarska sekcija -Mali reful</b>  |
|-------------------|--|
| Nositelj          | Magdalena Antonini (prof. hrvatskog i engleskog jezika); svi zainteresirani učenici  |
| Ciljevi           | <ul style="list-style-type: none"> <li>• osposobiti učenike za istraživanje, pisanje i uređivanje različitih vrsta novinarskih tekstova, uključujući vijesti, reportaže, intervju i komentare</li> <li>• unaprijediti komunikacijske vještine učenika kroz timski rad, suradnju i zajedničku odgovornost u stvaranju novinarskih sadržaja</li> <li>• povećati svijest o važnosti medijske pismenosti</li> <li>• uključivanje učenika u praćenje i izvještavanje o školskim događajima, projektima i aktivnostima kako bi se ojačala povezanost unutar školske zajednice</li> <li>• omogućiti učenicima da kroz novinarske forme izraze svoje ideje, stavove i kreativnost</li> </ul>   |
| Namjena           | Svim učenicima Srednje strukovne škole   |
| Način realizacije | <p>Novinarska sekcija će se organizirati kroz sastanke na kojima će se učenici okupljati kako bi radili na različitim novinarskim zadacima. Učenici će biti podijeljeni u timove prema njihovim interesima i vještinama, kao što su pisanje članaka, fotografiranje, uređivanje, grafički dizajn i istraživanje. Na sastancima će brainstormirati teme, planirati članke i druge sadržaje te dijeliti zadatke među sobom.</p> <p>Tijekom godine, učenici će biti poticani da aktivno sudjeluju u praćenju i izvještavanju o školskim događajima, intervjuiranju učenika i nastavnika te izradi tematskih priloga. Također će se organizirati terenski rad, poput posjeta lokalnim medijima ili kulturnim institucijama, kako bi se učenici upoznali s novinarskim radom i dobili inspiraciju za vlastite projekte.</p> <p>Radovi nastali u sklopu novinarske sekcije bit će objavljeni u školskom časopisu i na školskom webu, čime će učenici dobiti priliku da njihovi radovi budu javno prikazani. Također, učenici će sudjelovati u pripremi svojih radova za LiDraNo, gdje će dobiti povratne informacije od stručnog žirija.</p> |

|                              |   |
|------------------------------|---|
| <i>Vrijeme realizacije</i>   | Tijekom cijele nastavne godine  |
| <i>Troškovnik aktivnosti</i> |   |
| <i>Način vrednovanja</i>     | Rad učenika u novinarskoj sekciji vrednovat će se kroz više aspekata, kako bi se osiguralo sveobuhvatno procjenjivanje njihovog angažmana i postignuća. Učenici će dobiti povratne informacije na svaki napisani članak, intervju ili drugi novinarski rad. Također, učenici će biti poticani na samoprocjenu i međusobnu evaluaciju radova u sklopu sekcije. Posebna pažnja posvetit će se kontinuitetu sudjelovanja, angažmanu tijekom rada, suradnji s drugim učenicima i sposobnosti da se pridržavaju rokova. Na kraju godine, rad učenika bit će sumiran kroz završnu evaluaciju, gdje će se uzeti u obzir cjelokupni doprinos sekciji, napredak koji su postigli, te uspjesi na LiDraNu. Posebno uspješni radovi bit će nagrađeni. |

## NATJECANJA

Način provedbe natjecanja je uređen pravilnicima.. Natjecanja, u pravilu, imaju nekoliko razina: školsku, županijsku, međužupanijsku i državnu.

Svrha natjecanja i smotri je predstavljanje rezultata rada, znanja, vještina, sposobnosti i kompetencija učenika i njihovih mentora u određenom području te poticanje suradnje i osobnog napretka svakog pojedinca.

Natjecanje u općim predmetima organizira MZO u suradnji s županijama i školama.

Vjeronaučna olimpijada pod pokroviteljstvom HBK.

Natjecanja strukovnih škola - *WorldSkills Croatia 2025.*, organiziraju se pod pokroviteljstvom ASOO

Stoga smo pristupili organizaciji novog natjecanja u školskoj godini 2024./2025. Sukladno

Trenutni okvirni raspored natjecanja je:

- Školska natjecanja - siječanj/veljača 2025.
- Izlučna natjecanja (na razini škole u disciplinama gdje nema međužupanijskih natjecanja, te međužupanijska natjecanja) - ožujak 2025.
- Državno natjecanje - svibanj 2025.

| Nastavni predmet/područje   | Vrijeme                              | Nositelj   |
|---|--------------------------------------|--|
| Hrvatski jezik i Lidrano  | u skladu s kalendarom<br>AZOO i ASOO | Stručni aktiv<br>/Povjerenstvo za<br>provedbu natjecanja |
| Engleski jezik  |                                      |  |
| Matematika  |                                      |  |
| Njemački jezik  |                                      |  |
| Geografija  |                                      |  |
| Kemija  |                                      |  |
| Vjeronauk   |                                      |  |
| Ostali opći nastavni predmeti   |                                      |  |
| OSOBNE USLUGE<br>-frizeri   |                                      |  |
| TURIZAM I UGOSTITELJSTVO<br>-konobari<br>-kuhari<br>-turističko-hotelijski komercijalisti |                                      |  |



**Školski preventivni program 2024./2025.**

Školski preventivni program je koncipiran kao integralni dio odgojno-obrazovnog procesa koji se provodi u sklopu redovite nastave, satova razrednika, školskih projekata, predavanja, savjetodavnog rada i drugih aktivnosti.

Opći je cilj je sprječavanje različitih oblika rizičnih ponašanja među mladima kao što su zloropaba droga, nasilno ponašanje, izostajanje s nastave, neprikladna uporaba tehnologije, i drugih oblika nepoželjnog ponašanja; smanjenje pojave ovisnosti kod opće populacije učenika uz unaprjeđenje cjelokupnog zdravog razvoja mladih i poticanje aktivnog uključivanja njihovih roditelja i nastavnika u provedbu preventivnih programa.

Posebni ciljevi i načini njihova ostvarivanja:

1. Razvijati samopoštovanje i socijalnih vještina kod učenika.
  - satovi razrednog odjela (razrednici, stručni suradnici)
  - skupni i/ili individualni savjetodavni razgovori (stručni suradnici)
  - izvannastavne aktivnosti
  - školski projekti
2. Poticanje zdravih životnih stilova života djece i mladih:
  - bavljenje sportom
  - pravilna prehrana
  - kvalitetno provođenje slobodnog vremena ...
3. Poboljšati razinu znanja kod djece, mladih i njihovih roditelja o štetnosti raznih oblika ovisnosti u svrhu dobivanja podataka o posljedicama uporabe sredstava ovisnosti - razrednici, stručni suradnici i vanjski suradnici
4. Pružiti stručnu pomoć djeci i mladima s poremećajima u ponašanju i onima koji žive u rizičnim obiteljskim uvjetima (loše financijsko stanje obitelji, teškoće u socijalnoj prilagodbi, teškoće pri učenju) kako bi se spriječio nastanak, odnosno produbljivanje rizičnog ponašanja, konzumiranje sredstava ovisnosti i pojava ovisnosti. - Uključivanje Centra za socijalnu skrb, liječnika školske medicine, obiteljskog liječnika i roditelja.
5. Poticati aktivno uključivanje svih sudionika školskih preventivnih programa u borbu protiv ovisnosti.
 

Načini ostvarivanja:

  - obilježavanje mjeseca borbe protiv alkoholizma i drugih ovisnosti (15.11. - 15.12.) (školska knjižnica, nastavnici, stručni suradnici, vanjski suradnici, vijeće učenika)
  - obilježavanje drugih značajnih datuma (školska knjižnica, nastavnici, stručni suradnici, vanjski suradnici)
  - predavanja, radionice za nastavnike i učenike
6. Povećati pozornost nad aktivnostima učenika u školskom okruženju kako bi se smanjila razina dostupnosti sredstvima ovisnosti.

Posebna pažnja posvećena je temama koja se odnose na razumijevanje razvojnih potreba učenika te poučavanju o načinima pružanja podrške učenicima s specifičnim teškoćama učenja.

Rad s roditeljima realizirao se:

1. Kroz individualan savjetodavni rad s ciljem pomoći roditeljima i učenicima u rješavanju problema školskog neuspjeha ili osobnih problema učenika
2. Na roditeljskim sastancima kroz predavanja i diskusije poticati roditelje na odgovorno roditeljstvo i važnosti suradnje roditelja i škole kako bi se pravovremeno mogli detektirati problemi učenika, kojima bi se tada mogla pružiti pravovremena pomoć.

**Povjerenstvo:**

1. Cmilja Pejić, koordinator
2. Željko Matić, ravnatelj
3. Ivan Perić
4. Anita Zelić Tomaš
5. Matea Maslač
6. Marin Bašić
7. Antonija Visković
8. Mario Marinović
9. Predstavnik roditelja: Ljiljana Beroš
10. Predstavnik učenika

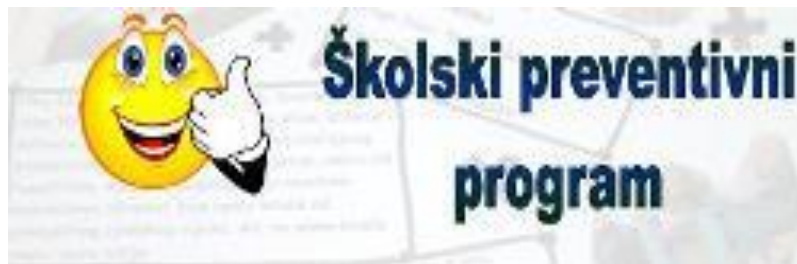

| Aktivnosti   | Ciljevi  | Voditelj/<br>suradnici | Način<br>realizacije                                 | Vrijeme<br>realizacija |
|--|--|------------------------|--|------------------------|
| Upoznati učenike s pravilima ponašanja u školi   | stvaranje sigurnog i pozitivnog okruženja za učenje, razvijanje odgovornosti i sprječavanje nepoželjnih ponašanja  | razrednici             | informiranje   |                        |
| Upoznavanje roditelja s Pravilnicima koji reguliraju ponašanja učenika u školi, prava i obveze učenika i roditelja   | upoznati roditelje s pravilima koja njihova djeca i oni trebaju uvažavati s ciljem stvaranja ugodne radne atmosfere i dobre suradnje roditelja i škole na zajedničkom cilju sto boljem odgoju i obrazovanju            | razrednici             | informiranje   |                        |
| Upoznavanje nastavnika s Protokolima postupanja u slučaju nasilja među mladima, obitelji i seksualnog nasilja  | informirati nastavnike kako bi na primjeren način reagirale i zaštitile žrtvu i kako postupati prema nasilniku poštujući protokol  | pedagoginja            | podijeliti materijale                                |                        |
| Prikupljanje podataka o psihofizičkom razvoju učenika 1. razreda<br>Upoznavanje nastavnika s primjerenim oblicima podrške pojedinim učenicima s obzirom na vrstu teškoće | upoznavanje nastavnika s vrstama teškoća i načinima rada s učenicima s teškoćama kako bi na pravovaljan način pristupili UTUR ovisno od vrste teškoće i pružili im mogućnost da se izraze na za njih najbolji način    | pedagoginja            | odlazak u O.Š.<br>kontaktiranje kolega pisanim putem |                        |
| Organiziranje sistematski pregled učenika 1.razreda  | <ul style="list-style-type: none"> <li>- rano otkrivanje zdravstvenih problema čime se osigurava pravovremena intervencija</li> <li>- razvijanje navika svakodnevne brige o zdravlju i zdravom stilu života</li> </ul> | dr. školske medicine   | pregled  |                        |



| Aktivnosti   | Ciljevi  | Voditelj/<br>suradnici                                    | Način<br>realizacije                                      | Vrijeme<br>realizacija |
|--|--|---|---|------------------------|
| Zaštita reproduktivnog zdravlja  | pružanje informacija učenicima i podizanje svijesti o važnosti odgovornog ponašanja u vezi sa seksualnim i reproduktivnim zdravljem  | dr. školske medicine                                      | predavanje  |                        |
| Realizacija programa SR  | <ul style="list-style-type: none"> <li>- radionice poticanja emocionalnih, socijalnih kompetencija učenika</li> <li>- predavanja i radionice o temama primjerenim razvojnom razdoblju, potrebama i interesima učenika</li> </ul>   | razrednici<br>učenici<br>gosti<br>predavači               | radionice<br>predavanja<br>panoi                          |                        |
| Učenje kako učiti  | <ul style="list-style-type: none"> <li>- razvijanje učinkovitih strategija učenja, poboljšanje motivacije i koncentracije</li> <li>- kako podržati djecu u procesu učenja i razumjeti njihove stilove učenja</li> <li>- ublažavanje utjecaja rizičnih čimbenika (nepovoljne obiteljske okolnosti, školski neuspjeh, poteškoće u ponašanju i dr.</li> </ul> | pedagoginja   | predavanja za roditelje 1.r.<br>radionice za učenike 1.r  |                        |
| PREVENCIJA NEPRIHVATLJIVIH PONAŠANJA<br>Obilježavanje Dan ružičasti majica<br>- radionice<br>- 1. razredi - nasilje, kao ga prepoznati<br>- 2. razredi - primjereni oblici rješavanja sukoba | <ul style="list-style-type: none"> <li>- smanjivanje pojavnosti relacijskog nasilja kroz razvijanje senzibilizacije i znanja o nasilju, njegovim posljedicama za pojedinca i društvo</li> <li>- educirati i ohrabrivati mlade da se suprotstave nasilnicima, pruže podršku žrtvi i/ili potraže pomoć</li> </ul>  | pedagoginja<br>učenici<br>razrednici<br>nastavnici<br>TZK | predavanja<br>radionice<br>izrada plakata<br>prezentacije |                        |

| Aktivnosti   | Ciljevi  | Voditelj/<br>suradnici   | Način<br>realizacije   | Vrijeme<br>realizacija |
|--|--|--|--|------------------------|
| <ul style="list-style-type: none"> <li>- 3. razredi - nasilje u mladenačkim vezama</li> <li>- 4. razredi - planiranje budućnosti</li> <li>- malonogometni turnir</li> </ul>  | <ul style="list-style-type: none"> <li>- razvijanje samopoštovanja i socijalnih vještina kod učenika</li> <li>- poticanje sportskog navijanja</li> </ul>   |  |  |                        |
| <p>PREVENCIJA OVISNOSTI</p> <ul style="list-style-type: none"> <li>- mjesec borbe protiv ovisnosti</li> <li>- Zdrav za „5“</li> <li>- Prikazivanje dokumentarnih filmova o različitim oblicima ovisnosti, čitanje romana Rosie Kugli i Magdalene Mrčela</li> </ul> | <ul style="list-style-type: none"> <li>- ublažavanje utjecaja rizičnih čimbenika (nepovoljne obiteljske okolnosti, školski neuspjeh, poteškoće u ponašanju i dr.</li> <li>- formiranje ispravnog stava prema sredstvima ovisnosti i upoznavanje sa štetnim posljedicama zlouporaba droga</li> <li>- stjecanje vještine otpora pritiscima da se uzme droga podizanje svijesti o štetnim posljedicama sredstava ovisnosti i osnaživanje učenika da razviju zdrave stilove života i izbjegavanje rizičnih situacija</li> <li>- motiviranje mladih za odabir zdravog stila života</li> </ul> | <p>pedagoginja<br/>gosti<br/>predavači<br/>razrednici<br/>vijeće<br/>učenika</p> | <p>predavanja<br/>plakati<br/>radionice<br/>filmovi<br/>ankete</p> |                        |

| Aktivnosti   | Ciljevi  | Voditelj/<br>suradnici                                       | Način<br>realizacije                    | Vrijeme<br>realizacija |
|--|--|--|---|------------------------|
| Obilježavanje značajnih datuma<br>Nacionalnih<br>Međunarodnih<br>Vjerskih<br>Kulturnih | <ul style="list-style-type: none"> <li>- sjećanje na važne događaje, osobe ili uspomene, koje imaju kulturni, povijesni ili društveni značaj</li> <li>- podsjetnik na prošle događaje, odavanje počasti zaslužnim osobama</li> <li>- podizanje svijesti o važnim temama</li> </ul> | razrednici<br>voditelji<br>izvannastavnih aktivnosti         |   |                        |
| HUMANITARNE DJELATNOSTI<br>Marijini obroci<br>Crveni križ<br>Caritas<br>volontiranje   | <ul style="list-style-type: none"> <li>- poticanje mladih na uključivanje u aktivnosti na razini zajednice i škole koje su povezana s volontiranjem, humanitarnim akcijama i pomoći najranjivijim skupinama društva</li> </ul>   | pedagoginja<br>Vijeće<br>učenika<br>razrednici<br>nastavnici | organiziranje<br>humanitarnih<br>akcija |                        |
| Vježba evakuacije i spašavanja   | <ul style="list-style-type: none"> <li>- osposobljavanje učenika i radnika za sigurno postupanje u kriznim situacija</li> </ul>  | ravnatelj  | vježba                                  |                        |
| Poticanje uključivanja učenika u izvannastavne aktivnosti                              | <ul style="list-style-type: none"> <li>- osmišljavanje kvalitetnog slobodnog vremena - ponuda različitih izvannastavnih i izvanškolskih aktivnosti,</li> <li>- poticanje kontinuiranih preventivnih Aktivnosti tijekom čitavog odgojno-obrazovnog procesa</li> </ul>               | razrednici<br>nastavnici                                     | animacija                               |                        |
| Pružanje prve pomoći učenicima   | <ul style="list-style-type: none"> <li>- educiranje nastavnika za ispravno postupanje s djecom koja imaju izvjesne zdravstvene probleme</li> </ul>   | liječnik   | predavanje<br>demonstracija             |                        |

| Aktivnosti          | Ciljevi   | Voditelj/<br>suradnici | Način<br>realizacije | Vrijeme<br>realizacija |
|---------------------|---|------------------------|----------------------|------------------------|
| ABECEDA prevencije* | <ul style="list-style-type: none"> <li>- unaprijediti resurse školskih ustanova da uz podršku AZOO primjereno realiziraju vezane uz prevenciju ponašanja i emocionalnih problema učenika piutem razvoja, implementacije i evaluacije programa stručne podrške školama u provedbi ŠPP</li> </ul> |                        |                      |                        |

## PROGRAM PROFESIONALNOG INFORMIRANJA I SAVJETOVANJA

Profesionalno informiranje je proces kojim se učenicima pružaju informacije značajne za donošenje odluka o odabiru zvanja, zanimanja i područja rada:

- informacije o programima obrazovanja,
- uvjetima upisa na fakultete,
- informacije o školskim domovima, stipendijama i uslugama drugih institucija obrazovanja/zapošljavanja,
- informacije o mogućnostima zapošljavanja i nastavka školovanja

Oblici rada:

- predavanja za učenike i roditelje
- radionice
- rješavanje upitnika
- proučavanje literature
- letci i brošure

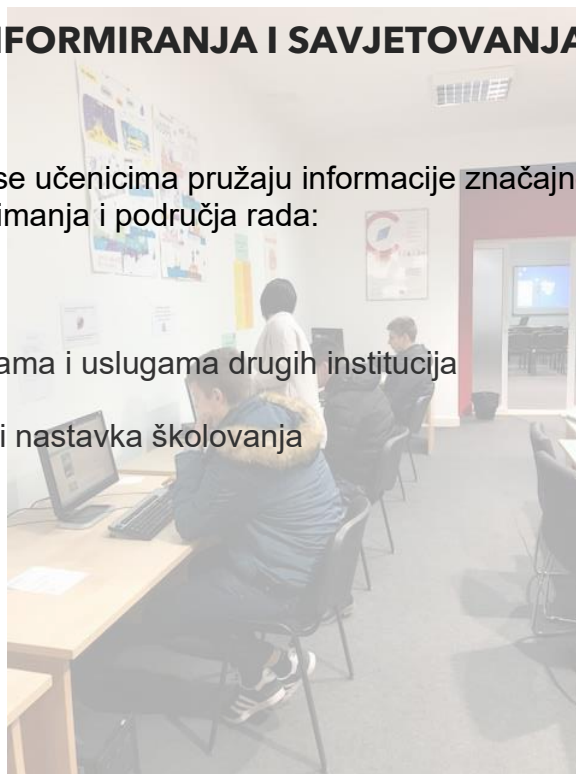

Profesionalno savjetovanje podrazumijeva postupke tijekom kojih se, na temelju prikupljenih relevantnih podataka (obrazovnih, utvrđene intelektualne i psihomotorne sposobnosti, osobine ličnosti, zdravstveno stanje, interesi, motivacija), pomaže korisniku definirati najprimjerenije izbore i daljnje profesionalne Aktivnosti. Obavlja ga služba za profesionalno savjetovanje pri Zavodu za zapošljavanje

Kako bi s učenicima olakšao izbor budućeg zanimanja, na satovima razrednika obrađuju se teme iz područja profesionalnog informiranja. Školski program profesionalnog razvoja omogućuje učenicima da samostalno i uz pomoć profesora, roditelja i prijatelja upoznaju svoje sposobnosti, interese i vrijednosti, istraže svijet rada i planiraju svoju karijeru.

Program će se realizirati kroz:

Dane otvorenih vrata škole

- |  |                                |
|--|--------------------------------|
| 1. Teme iz programa sata razrednika                    | razrednik                      |
| 2. Planiranje budućnosti                               | pedagog                        |
| 3. Kamo nakon srednje škole?                           | pedagog                        |
| 4. Informativno predavanje za roditelje                | pedagog                        |
| 5. Polaganje ispita DM                                 | koordinator DM                 |
| 6. Razgovor s osobama iz svijeta rada                  | gosti bivši učenici naše škole |
| 7. Rješavanje upitnika MOJ izbor računalstva           | u suradnji s nastavnikom       |
| 8. Posjet CISOK-u Centru za profesionalno informiranje |                                |
| 9. Posjet Smotri sveučilišta                           | učenici osobno                 |
| 10. Savjetodavni rad                                   | pedagog                        |

## Program rada Povjerenstva za borbu protiv pušenja

Članovi povjerenstva: Antonia Dropulić, Čedomil Šimić, Ana Franković Vranješ.

Programi o spoznaji štetnosti pušenja te predlaganje i organiziranje izdavanja publikacija čiji je cilj promicanje nepušenja kao zdravog načina života provode se u okviru ostvarivanja obrazovnog programa.

Povjerenstvo za borbu protiv pušenja (u daljem tekstu Povjerenstvo):

- prati pojavnost pušenja: statistička obrada anketa o pušenju na početku i na kraju nastavne godine, po mogućnosti i na polugodištu
- osigurava stalnu prisutnost oznaka zabrane i plakata s informacijama o štetnosti pušenja na svim ulazima i izlazima iz škole obavijestima, te svim prostora koji bi mogli predstavljati potencijalnu zonu kršenja zabrane
- proučava i promiče nepušenje kao zdrav način života
- daje nastavnicima i stručnim suradnicima prijedloge i mišljenja u svezi s uočenim problemima pušenja
- prikuplja od razrednika informacije o svim slučajevima kršenja zakona tj. pušenja u školi od strane učenika njihovog razrednog odjela te poduzetim mjerama
- analizira povratne informacije prikupljene kroz ankete i daje povratne informacije razrednicima i nastavnicima uz prijedloge i upute za daljnje smanjivanje učestalosti štetne navike i/ili prakse pušenja
- upoznaje razrednike i nastavnike s postignućima u borbi protiv pušenja, uočavanje loših i preporuka dobri praksi

Programi koje trebaju provoditi razrednici i nastavnici:

- (barem) jedan sat razrednika posvetiti borbi protiv pušenja, upoznavanju učenika sa štetnostima i rizicima uporabe duhanskih i srodnih proizvoda, štetnostima sredstava ovisnosti i o tome izvijestiti Povjerenstvo
- anketna ispitivanja po uputama i vremeniku Povjerenstva
- praćenje pojavnosti pušenja u svom razrednom odjelu, pravodobno provođenje primjerenih mjera, razgovori s roditeljima i stručnim službama
- promoviranje zdrave alternative „društvenom“ statusu pušača: kvalitetno provođenje slobodnog vremena učenika
- provođenje zajedničkih projekata učenika, nastavnika i stručnih suradnika
- uključivanje učenika u kulturno-umjetničke i sportske aktivnosti
- animiranje učenika za školska i izvanškolska natjecanja
- organiziranje izleta i odlazaka u prirodu
- osposobljavanje nastavnika i stručnih suradnika za učinkovito promicanje spoznaje o štetnosti uporabe duhanskih i srodnih proizvoda

## IZDAVAČKA DJELATNOST ŠKOLE

- Godišnjak školske godine 2024./2025.
- Reful - školski list
- promidžbeni materijali (letak, plakat)
- mrežne stranice: <https://ss-strukovna-ma.skole.hr>
- Facebook: <https://www.facebook.com/sssmakarska/>
- Youtube: <https://www.youtube.com/ssmakarska>

### CILJEVI:

- promidžba rada škole,
- promicanje pozitivnih vrijednosti,
- isticanje uspjeha učenika i profesora,
- informacije za učenike i roditelje.

### SURADNJA S INSTITUCIJAMA I UDRUGAMA:

- Grad Makarska
- Hrvatski Zavod za javno zdravstvo
- Centar za socijalnu skrb
- Crveni križ
- Caritas
- Marijini obroci
- Policijska uprava Makarska
- Liječnik školske medicine
- Udruga za djecu s invaliditetom SUNCE
- Udruga LANTERNA
- Razvojna agencija za mobilnost MARA
- Promet Makarska
- CISOK-om
- Osnovne škole Makarskog primorja
- Hoteli Valamar

NAMJENA: Svim učenicima i profesorima te zainteresiranima za rad škole.

*Programe izradili nastavnici nositelji aktivnosti*

*Podatke objedinila i sistematizirala Cmilja Pejić - pedagoginja*

*Završno oblikovanje: Željko Matic, ravnatelj*

*Objavljeno na internetskoj stranici škole.*

